

Hisense

2.0 Channel Sound Bar Home Theater System

Model: HS205

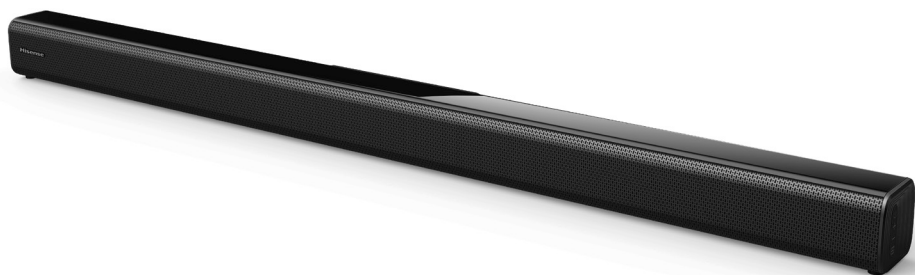

USER MANUAL



Before using the sound bar, please read this manual thoroughly and retain it for future reference.

Contents

Important Safety Instructions	3
Safety	3
Warning.....	4
Package Contents	5
Product Diagram	6
Main Unit	6
Remote Control	7
Instructions	7
Prepare the Remote Control.....	7
Replace the Remote Control Battery	7
Placement and Mounting.....	8
Wall Mounting (if using option-B)	8
Connections	9
Connect to HDMI (ARC) Socket	9
Connect to OPTICAL Socket	9
Connect to COAXIAL Socket.....	9
Connect to LINE IN Socket.....	10
Connect Power	10
Basic Operation	10
Standby/ON.....	10
Select Modes.....	10
Adjust the Volume.....	11
Select a Preset Sound Effect	11
LINE IN / OPTICAL / COAXIAL / HDMI ARC Operation	11
Bluetooth Operation	11
Pair Bluetooth-enabled Devices.....	11
Listen to Music from Bluetooth Device	12
USB Operation	12
Troubleshooting	13
Specifications	14

Important Safety Instructions

EN





The lightning flash with arrowhead symbol, within an equilateral triangle, is intended to alert the user to the presence of uninsulated "dangerous voltage" within the product's enclosure that may be of sufficient magnitude as to constitute a risk of electric shock to persons.



The exclamation point within an equilateral triangle is intended to alert the user to the presence of important operating and maintenance (servicing) instructions in the literature accompanying the appliance.

Safety

- 1 **Read these instructions** – All the safety and operating instructions should be read before this product is operated.
- 2 **Keep these instructions** – The safety and operating instructions should be retained for future reference.
- 3 **Heed all warnings** – All warnings on the appliance and in the operating instructions should be adhered to.
- 4 **Follow all instructions** – All operating and usage instructions should be followed.
- 5 **Do not use this apparatus near water** – The appliance should not be used near water or moisture – for example, in a wet basement or near a swimming pool and the like.
- 6 **Clean only with a dry cloth.**
- 7 **Do not block any ventilation openings.** Install in accordance with the manufacturer's instructions.
- 8 Do not install near any heat sources such as radiators, heaters, stoves, or other apparatus (including amplifiers) that produce heat.
- 9 Do not defeat the safety purpose of the polarized or grounding plug. A polarized plug has two blades with one wider than the other. A grounding plug has two blades and a third grounding prong. The wide blade or the third prong is provided for your safety. If the provided plug does not fit into your outlet, consult an electrician for replacement of the obsolete outlet.
- 10 Protect the power cord from being walked on or pinched particularly at plugs, convenience receptacles, and the point where they exit from the apparatus.
- 11 Only use attachments/accessories specified by the manufacturer.
- 12  Use only with the cart, stand, tripod, bracket or table specified by the manufacturer, or sold with the apparatus. When a cart or rack is used, use caution when moving the cart/apparatus combination to avoid injury from tip-over.
- 13 Unplug the apparatus during lightning storms or when unused for long periods of time.
- 14 Refer all servicing to qualified personnel. Servicing is required when the apparatus has been damaged in any way, such as power supply cord or plug is damaged, liquid has been spilled or objects have fallen into the apparatus, the unit has been exposed to rain or moisture, does not operate normally, or has been dropped.
- 15  This equipment is a Class II or double insulated electrical appliance. It has been designed in such a way that it does not require a safety connection to electrical earth.
- 16 The apparatus shall not be exposed to dripping or splashing. No objects filled with liquids, such as vases, shall be placed on the apparatus.
- 17 Minimum distance around the apparatus for sufficient ventilation is 5cm.
- 18 The ventilation should not be impeded by covering the ventilation openings with items, such as newspapers, table-cloths, curtains, etc.
- 19 No naked flame sources, such as lighted candles, should be placed on the apparatus.
- 20 Batteries should be recycled or disposed of as per state and local guidelines.
- 21 The use of apparatus in moderate or tropical climates.

Caution:

- Use of controls or adjustments or performance of procedures other than those described herein, may result in hazardous radiation exposure or other unsafe operation.
- To reduce the risk of fire or electric shock, do not expose this apparatus to rain or moisture. The apparatus must not be exposed to dripping or splashing and objects filled with liquids, such as vases, must not be placed on apparatus.
- The mains plug/appliance coupler is used as the disconnect device, the disconnect device must remain readily operable.
- Danger of explosion if battery is incorrectly replaced. Replace only with the same or equivalent type.

Warning

- The battery (batteries or battery pack) shall not be exposed to excessive heat such as sunshine, fire or the like.
- Before operating this system, check the voltage of this system to see if it is identical to the voltage of your local power supply.
- Do not place this unit close to strong magnetic fields.
- Do not place this unit on the amplifier or receiver.
- Do not place this unit close to damp areas as the moisture will affect the life of the laser head.
- If any solid object or liquid falls into the system, unplug the system and have it checked by qualified personnel before operating it any further.
- Do not attempt to clean the unit with chemical solvents as this may damage the finish. Use a clean, dry or slightly damp cloth.
- When removing the power plug from the wall outlet, always pull directly on the plug, never yank on the cord.
- Changes or modifications to this unit not expressly approved by the party responsible for compliance will void the user's authority to operate the equipment.
- The rating label is pasted on the bottom or back of the equipment.

⚠ WARNING**DO NOT INGEST BATTERY, CHEMICAL BURN HAZARD**

If you think batteries might have been swallowed or placed inside any part of the body, seek immediate medical attention. Keep new and used batteries away from children. If the battery compartment does not close securely, stop using the product and keep it away from children. The remote control supplied with this product contains a coin/button cell battery. If the coin/button cell battery is swallowed, it can cause severe internal burns in just 2 hours and lead to death.



Correct Disposal of this product. This marking indicates that this product should not be disposed with other household wastes throughout the EU.

To prevent possible harm to the environment or human health from uncontrolled waste disposal, recycle it responsibly to promote the sustainable reuse of material resources. To return your used device, please use the return and collection systems or contact the retailer where the product was purchased. They can take this product for environmental safe recycling.

We hereby declares that this product is in compliance with the essential requirements and other relevant provisions of Directive 2014/53/EU.



The Bluetooth word mark and logos are registered trademarks owned by Bluetooth SIG, Inc.



The terms HDMI and HDMI High-Definition Multimedia Interface, and the HDMI Logo are trademarks or registered trademarks of HDMI Licensing Administrator, Inc.

Package Contents



Main Unit

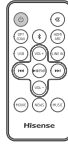

Remote Control

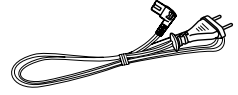

AC Power Cord

EN

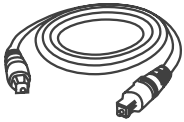

Optical Cable

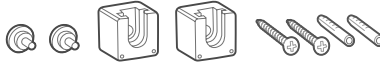

Bracket(x2) / Wall Plug(x2) / screw(x2) /
bracket screw(x2)

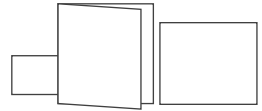

User Manual/Quick Start Guide/
Wall Mount Guide

- Design and specifications are subject to change without notice.

Product Diagram

Main Unit

EN

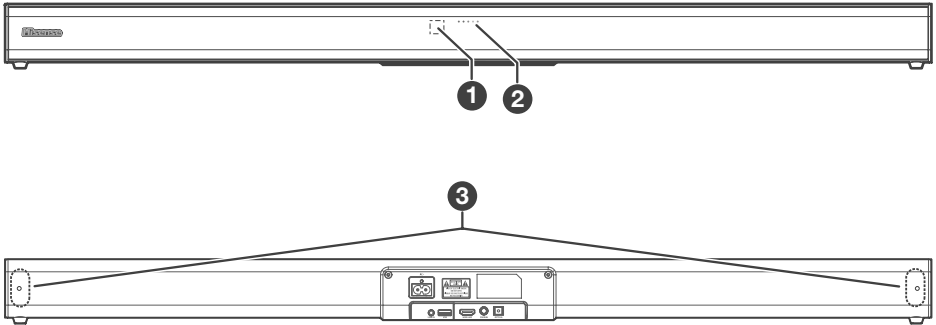

1 Remote Control Sensor

Receive signal from the remote control.

2 LED Indicators

- Red : In **STANDBY** mode.
- Orange / Orange flash : In **Optical / Coaxial** mode.
- Blue : In **Bluetooth** mode.
- White : In **HDMI ARC** mode.
- Green / Green flash : In **LINE IN / USB** mode.

3 Screws

Remove the screws then install the wall mounting screws into the back of the unit.

4 ⏻ (ON/OFF) Button

Switch the unit between ON and Standby mode.

5 +/- (Vol+/Vol-) Buttons

Increase/decrease the volume level.

6 📺 (SOURCE) Button

Select the play function.

7 AC~ Socket

Connect to the power supply.

8 LINE IN Socket

Connect to an external audio device.

9 USB Socket

Insert the USB device to play music.

10 HDMI ARC Socket

Connect to a TV via HDMI cable.

11 COAXIAL Socket



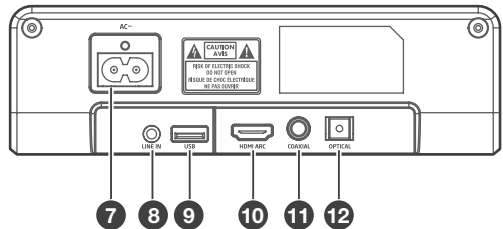
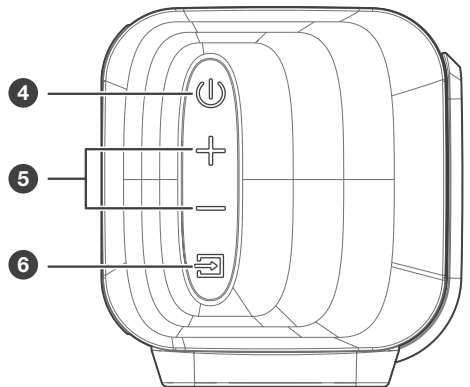

Connect to a coaxial audio output on the TV.

12 OPTICAL Socket

Connect to an optical audio output on the TV.



Remote Control

- 1**  **(ON/OFF)** Switch the unit between ON and STANDBY mode.
- 2**  **(MUTE)** Mute or resume volume.
- 3** **SOURCE** buttons Select the play mode.
- 4**  In Bluetooth/USB mode:
Skip to previous/next track.
- 5**  **▶II/PAIR** Play/pause/resume playback in Bluetooth/USB mode.
Press and hold to activate the pairing function in Bluetooth mode or disconnect the existing paired Bluetooth device.
- 6** **VOL+/VOL-** Increase/decrease the volume level.
- 7** **EQ** buttons Select a preset sound effect.

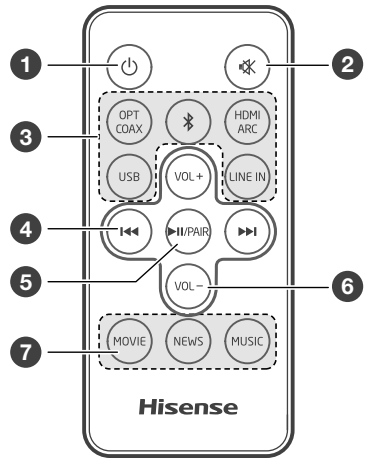

EN

Instructions

Prepare the Remote Control

The Remote Control allows the unit to be operated from a distance.

- Even if the Remote Control is operated within the effective range 19.7 feet (6m) inch, remote control operations may be disrupted if there are any obstacles between the unit and the remote control.
- If the Remote Control is operated near other products that generate infrared rays, or if other remote control devices using infrared rays are used near the unit, it may operate incorrectly. Conversely, the other products may operate incorrectly.

First-time use:

The unit has a pre-installed lithium CR2025 battery. Remove the protective tab to activate the remote control battery.

Replace the Remote Control Battery

1. Push the tab on the side of the battery tray towards the tray.
2. Now slide the battery tray out of the remote control.
3. Remove the old battery. Place a new CR2025 battery into the battery tray with the correct polarity (+/-) as indicated.
4. Slide the battery tray back into the slot in the remote control.

Precautions Concerning Batteries

- When the Remote Control is not to be used for a long time (more than a month), remove the battery from the Remote Control to prevent it from leaking.
- If the batteries leak, wipe away the leakage inside the battery compartment and replace the batteries with new ones.
- Do not use any batteries other than those specified.
- Do not heat or disassemble batteries.
- Keep away from heat or moisture.
- Do not carry or store batteries with other metallic objects. Doing so could cause batteries to short circuit, leak or explode.
- Never recharge a battery unless it is confirmed to be a rechargeable type.

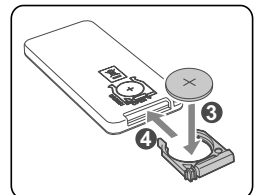
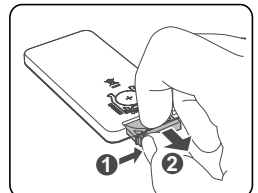
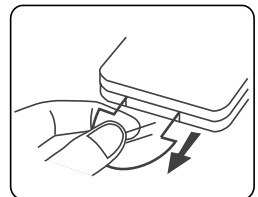

Placement and Mounting

Placement

- A If your TV is placed on a table, you can place the unit on the table directly in front of the TV stand, centered with the TV screen.
- B If your TV is attached to a wall, you can mount the unit on the wall directly below the TV screen.

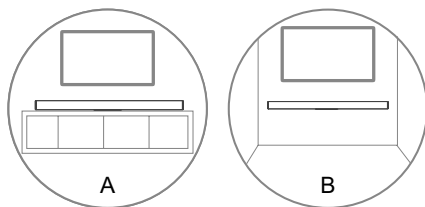

Wall Mounting (if using option-B)

Note:

- Installation must be carried out by qualified personnel only. Incorrect assembly can result in severe personal injury and property damage (if you intend to install this product yourself, you must check for installations such as electrical wiring and plumbing that may be buried inside the wall). It is the installer's responsibility to verify that the wall will safely support the total load of the unit and wall brackets.
- Additional tools (not included) are required for the installation.
- Do not overtighten screws.
- Keep this instruction manual for future reference.
- Use an electronic stud finder to check the wall type before drilling and mounting.

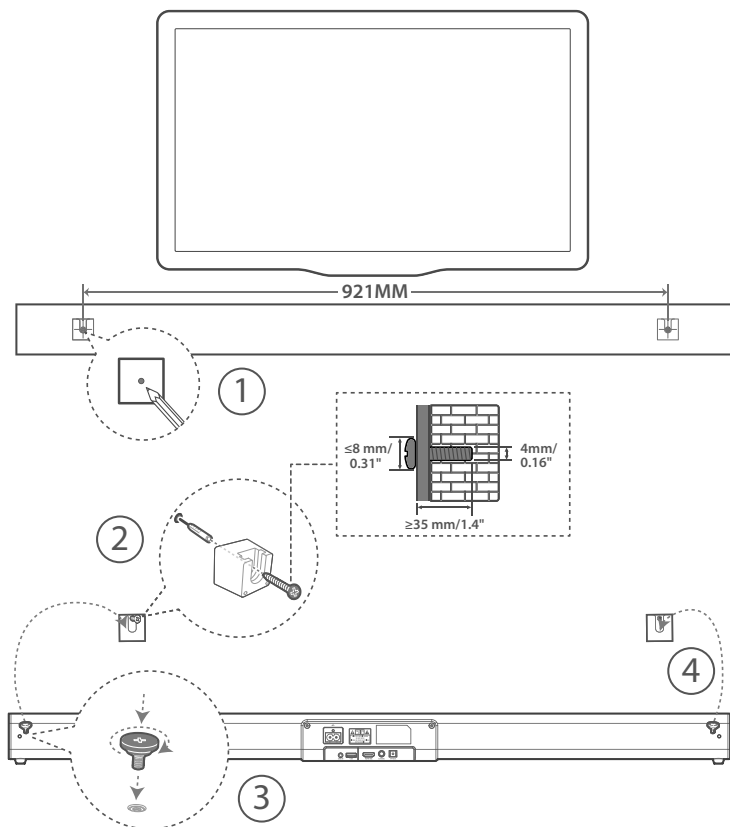

Connections

Connect to HDMI (ARC) Socket

Your Soundbar supports HDMI with Audio Return Channel (ARC). If your TV is HDMI ARC compliant, you can hear the TV audio through your Soundbar by using a single HDMI cable.

- 1 Using a High Speed HDMI cable (not included), connect the HDMI OUT (ARC)-To TV connector on your Soundbar to the HDMI ARC connector on the TV.
- The HDMI ARC connector on the TV might be labeled differently. For details, see the TV user manual.
- 2 On your TV, turn on HDMI-CEC operations. For details, see the TV user manual.

Tips:

- Your TV must support the HDMI-CEC and ARC function. HDMI-CEC and ARC must be set to On.
- The setting method of HDMI-CEC and ARC may differ depending on the TV. For details about ARC function, please refer to your TV owner's manual.
- Only HDMI 1.4 compatible cables can support the ARC function.

Connect to OPTICAL Socket

- Remove the protective cap of the **OPTICAL** socket, then connect an OPTICAL cable (included) to the TV's OPTICAL OUT socket and the **OPTICAL** socket on the unit.

Connect to COAXIAL Socket

- You also can use the COAXIAL cable (not included) to connect the TV's COAXIAL OUT socket and COAXIAL socket on the unit.

Tip:

- While in **OPTICAL** or **HDMI ARC** or **COAXIAL** mode, if there's no sound output from the unit, you may need to activate **PCM** Signal output on your source device (eg. TV, DVD or Blu-ray player).

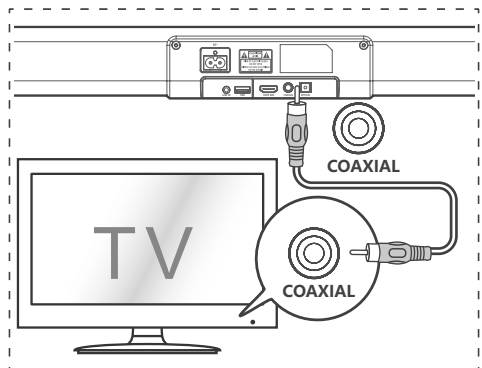
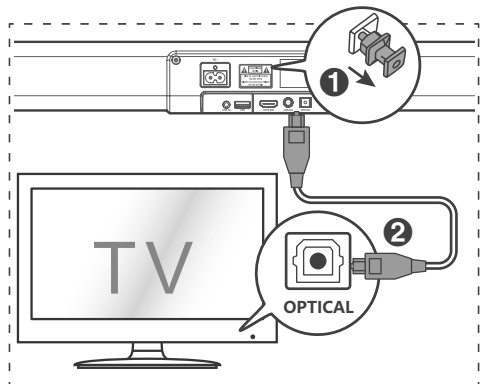
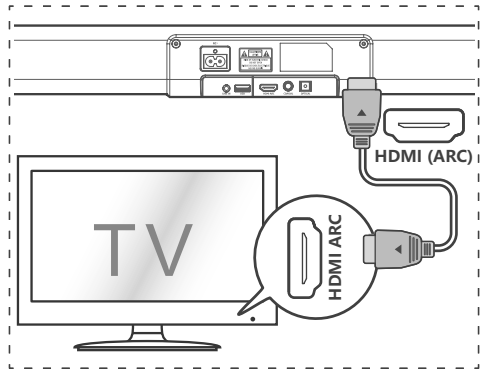

Connect to LINE IN Socket

- A Use a RCA to 3.5mm audio cable (not included) to connect the TV's audio output sockets to the **LINE IN** socket on the unit.
- B Use a 3.5mm to 3.5mm audio cable (not included) to connect the TV's or external audio device headphone socket to the **LINE IN** socket on the unit.

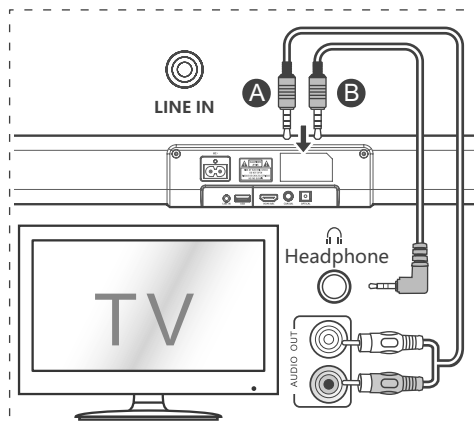

Connect Power

Risk of product damage!

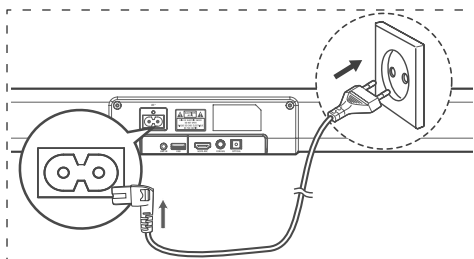

- Ensure that the power supply voltage corresponds to the voltage printed on the back or the underside of the unit.
- Before connecting the AC power cord, ensure you have completed all other connections.
- Connect the mains cable to the **AC~** Socket of main unit and then into a mains socket.



Basic Operation

Standby/ON

When you first connect the main unit to the mains socket, the main unit will be in Standby mode.

- Press the  button on the unit or on the remote control to switch the unit ON.
- Press the  button again to switch the unit back to STANDBY mode.
- Disconnect the mains plug from the mains socket if you want to switch the unit OFF completely.

Auto Wake



- If a TV or an external device is connected (LINE IN / OPTICAL / COAXIAL / HDMI ARC), the unit will switch on automatically when the TV or the external device is switched on.

Automatic Power Off Function

The unit automatically turns to **Standby** mode after about **15** minutes if the TV or the external unit is disconnected, switched off.

- To switch the unit off completely, remove the mains plug from the mains socket.
- Please turn the unit off completely to save energy when not in use.



Select Modes

Press the  (SOURCE) button repeatedly on the unit or the **HDMI ARC**, , **OPTICAL**, **COAXIAL**, **USB** and **LINE IN** buttons on the remote control to select the desired mode.

The indicator light on the front of the main unit will show which mode is currently in use.

Adjust the Volume

Press the **VOL+** / **VOL-** buttons on the unit or on the remote control to adjust the volume.

If you wish to turn the sound off, press the  button on the remote control. Press the  button again or press the **VOL+** / **VOL-** buttons on the unit or on the remote control to resume normal listening.

Note: While adjusting the volume, the status LED indicator will flash quickly. When the volume has hit maximum/minimum value level, the status LED indicator will flash once.

Select a Preset Sound Effect

While playing, press the **NEWS** / **MOVIE** / **MUSIC** buttons on the remote control to select the preset equalizers:

MOVIE (recommended for viewing movie)

MUSIC (recommended for listening to music)

NEWS (recommended for listening to news)

LINE IN / OPTICAL / COAXIAL / HDMI ARC Operation

- 1 Ensure that the unit is connected to the TV or audio device.
- 2 Press the  button repeatedly on the unit or the **SOURCE** button on the remote control to select the **LINE**, **OPTICAL**, **COAXIAL**, **HDMI ARC** mode.
- 3 Operate your audio device directly for playback features.
- 4 Press the **VOL +/-** button to adjust the volume to your desired level.

Tip:

- While in **OPTICAL** or **HDMI ARC** or **COAXIAL** mode, if there's no sound output from the unit, you may need to activate **PCM** Signal output on your source device (eg. TV, DVD or Blu-ray player).



Bluetooth Operation

Pair Bluetooth-enabled Devices

The first time you connect your bluetooth device to this player, you need to pair your device to this player.

Note:

- The operational range between this player and a Bluetooth device is approximately 26 feet (8m) (without any object between the Bluetooth device and the unit).
- Before you connect a Bluetooth device to this unit, ensure you know the device's capabilities.
- Compatibility with all Bluetooth devices is not guaranteed.
- Any obstacle between this unit and a Bluetooth device can reduce the operational range.
- If the signal strength is weak, your Bluetooth receiver may disconnect, but it will re-enter pairing mode automatically.

- 1 During ON mode, press the  button repeatedly on the unit or the  button on the remote control to select Bluetooth mode. The **Blue** indicator will light flash.
- 2 Activate your Bluetooth device and select the search mode. "HS205" will appear on your Bluetooth device list.
 - If you cannot find the unit, press and hold the **▶II / PAIR** button on the remote control to be searchable. The system has entered pairing mode. You will hear audio prompt from the unit and the Bluetooth indicator will flash quickly.
- 3 Select "HS205" in the pairing list. After audio prompt, the system is successfully connected and the Bluetooth indicator will light up solidly.
- 4 Play music from the connected Bluetooth device.

To disconnect the Bluetooth function, you can :

- Switch to another function on the unit.
- Disable the function from your Bluetooth device. The Bluetooth device will be disconnected from the soundbar after audio prompt.
- Press and hold the ►||/PAIR button on the remote control.

Tips:

- Enter "0000" for the password if necessary.
- If no other Bluetooth device pairs with this player within two minutes, the player will recover its previous connection.
- The player will also be disconnected when your device is moved beyond the operational range.
- If you want to reconnect your device to this player, place it within the operational range.
- If the device is moved beyond the operational range, when it is brought back, please check if the device is still connected to the player.

- If the connection is lost, follow the instructions above to pair your device to the player again.

Listen to Music from Bluetooth Device

- If the connected Bluetooth device supports Advanced Audio Distribution Profile (A2DP), you can listen to the music stored on the device through the player.
- If the device also supports Audio Video Remote Control Profile (AVRCP), you can use the player's remote control to play music stored on the device.
 - 1 Pair your device with the player.
 - 2 Play music via your device (if it supports A2DP).
 - 3 Use supplied remote control to control play (if it supports AVRCP).
- To pause/resume play, press the ►||/PAIR button on the remote control.
- To skip to a track, press the ◀◀, ▶▶ buttons on the remote control.

USB Operation

- 1 Insert the USB device.
- 2 Press the  button repeatedly on the unit or press the **SOURCE** button on the remote control to select **USB** mode.
- 3 During playback:
 - To pause or resume play, press the ►||/PAIR button on the remote control.
 - To skip to the previous/next file, press the ◀◀, ▶▶ buttons on the remote control.

Tips:

- The unit can support USB devices with up to 32 GB of memory.

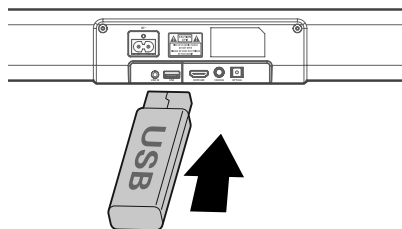

- This unit can play MP3.
- The unit support FAT32.

Troubleshooting

To keep the warranty valid, never try to repair the system yourself. If you encounter problems when using this unit, check the following points before requesting service.

No power

- Ensure that the AC cord of the apparatus is properly connected.
- Ensure that there is power at the AC outlet.
- Press standby button to turn the unit on.

Remote control does not work

- Before you press any playback control button, first select the correct source.
- Reduce the distance between the remote control and the unit.
- Insert the battery with its polarities (+/-) aligned as indicated.
- Replace the battery.
- Aim the remote control directly at the sensor on the front of the unit.

No sound

- Increase the volume. Press Volume Up on the remote control or on the soundbar.
- Press MUTE on the remote control to ensure the soundbar is not muted.
- Press source buttons to select a different input source.
- When using either of the Digital inputs, if there is no audio:
 - Try setting the TV output to PCM or
 - Connect directly to your Blu-ray/other source, some TVs do not pass through digital audio.
- Your TV may be set to variable audio output. Confirm that the audio output setting is set to FIXED or STANDARD, not VARIABLE. Consult your TV's user manual for more detailed information.
- If using Bluetooth, ensure that the volume on your source device is turned up and that the device is not muted.

I can't find the Bluetooth name of this unit on my Bluetooth device for Bluetooth pairing

- Ensure the Bluetooth function is activated on your Bluetooth device.
- Ensure you have paired the unit with your Bluetooth device.

This is a 15 mins power off function, one of the ERPII standard requirement for saving power

- When the unit's external input signal level is too low, the unit will be turned off automatically in 15 minutes. Please increase the volume level of your external device.

Specifications

Model Name	HS205
-------------------	-------

EN

Soundbar

Power Supply	AC100-240V~ 50/60Hz
Power Consumption	30W
Standby Power	< 0.5 W
USB port for playback USB Compatibility USB Playback support / file formats	5V $\overline{=}$ 0.5A Hi-Speed USB (2.0) / FAT32 32G (max) , MP3
Dimension (WxHxD)	950mm x 66mm x 60mm
Net weight	1.5 kg
Impedance	8 Ω x 2
Audio input sensitivity	500mV
Frequency Response	40Hz - 20kHz

Wireless Specification

Bluetooth Version	V 4.2
Bluetooth Maximum power transmitted	5 dBm
Frequency bands	2402 MHz ~ 2480 MHz

Amplifier (Outputpower)

Sound bar	30W x 2 (@10%THD)
Total	60W

Remote Control

Distance/Angle	6m / 30°
Battery type	CR2025

Hisense

HS205

Hisense

Système Home Cinéma — Barre de son 2.0

Modèle : HS205



MANUEL DE L'UTILISATEUR



Avant d'utiliser la barre de son, veuillez lire attentivement ce manuel et le conserver pour référence ultérieure.

Table des matières

Consignes de sécurité	3
Sécurité	3
Avertissement.....	4
Contenu de l'emballage	5
Diagramme du produit	6
Unité principale	6
Télécommande.....	7
Instructions	7
Préparer la télécommande.....	7
Remplacer la pile de la télécommande.....	7
Placement et montage	8
Support mural (si vous utilisez l'option-B).....	8
Connexions	9
Connexion à la prise HDMI (ARC).....	9
Connexion à la prise OPTICAL.....	9
Connexion à la prise COAXIAL	9
Connexion à la prise LINE IN.....	10
Branchement électrique	10
Fonctionnement de base	10
Veille / MARCHÉ.....	10
Sélection de mode	10
Réglage du volume.....	11
Sélection d'un effet sonore prédéfini.....	11
Fonctionnement ENTRÉE DE LIGNE / OPTIQUE / COAXIAL / HDMI ARC	11
Fonctionnement avec source Bluetooth	11
Associer des appareils compatibles Bluetooth.....	11
Écouter de la musique à partir d'un périphérique Bluetooth	12
Fonctionnement USB	12
Dépannage	13
Spécifications	14

Consignes de sécurité



Le symbole éclair avec une flèche dans un triangle équilatéral est destiné à alerter l'utilisateur de la présence d'une tension dangereuse non isolée dans le capot du produit qui peut être d'une ampleur suffisante pour constituer un risque de décharge électrique pour les personnes.





Le point d'exclamation dans un triangle équilatéral est destiné à alerter l'utilisateur de la présence d'instructions importantes d'utilisation et de maintenance dans la documentation accompagnant l'appareil.

Sécurité

- 1 **Lisez ces instructions** – Toutes les consignes de sécurité et de fonctionnement doivent être lues avant d'utiliser ce produit.
- 2 **Conservez ces instructions** – Les instructions de sécurité et de fonctionnement doivent être conservées pour référence ultérieure.
- 3 **Respectez tous les avertissements** – Tous les avertissements sur cet appareil et dans les instructions d'utilisation doivent être respectés.
- 4 **Suivez toutes les instructions** – Toutes les instructions et consignes d'utilisation doivent être suivies.
- 5 **N'utilisez pas cet appareil près de l'eau.** L'appareil ne doit jamais être utilisé près de l'eau ou de l'humidité, tel que dans un sous-sol humide ou près d'une piscine ou similaires.
- 6 **Nettoyez l'appareil uniquement à l'aide d'un chiffon sec.**
- 7 **Ne bloquez pas les ouvertures de ventilation.** Installez l'appareil en suivant les instructions du fabricant.
- 8 Ne placez pas l'appareil près d'une source de chaleur, tels que des radiateurs, des bouches d'air chaud, des gazinières ou tout autre appareil (y compris des amplificateurs) qui produisent de la chaleur.
- 9 N'éliminez pas la fonction de sécurité de la fiche polarisée ni de la prise de terre. Une prise polarisée possède deux lames avec une plus large que l'autre. Une prise avec terre possède

deux lames et une troisième broche pour la masse. La lame plus large et la troisième broche sont là pour votre sécurité. Si la prise fournie ne rentre pas dans votre prise murale, prenez contact avec un électricien pour le remplacement de la prise.

- 10 Protégez le cordon d'alimentation de tout piétinement et empêchez qu'il soit pincé, et plus particulièrement au niveau des prises de courant et de l'endroit où il est branché à l'appareil.
- 11 Utilisez uniquement des fixations/accessoires recommandés par le fabricant.
- 12  Utilisez uniquement un chariot, socle, trépied, support ou table spécifiés par le fabricant ou vendu avec l'appareil. Lorsqu'un chariot ou rack est utilisé, soyez prudent quand vous déplacez l'ensemble chariot/appareil de manière à éviter les blessures en cas de chute.
- 13 Débranchez l'appareil en cas d'orage ou lorsqu'il est inutilisé pendant de longues périodes.
- 14 Confiez toute réparation à un personnel qualifié. Une réparation est nécessaire lorsque l'appareil a été endommagé d'une manière ou d'une autre, tels que lorsque le cordon d'alimentation ou la fiche sont endommagés, du liquide a été renversé, des objets sont tombés à l'intérieur, l'appareil a été exposé à la pluie ou à l'humidité, qu'il ne fonctionne pas correctement ou qu'il est tombé.
- 15  Cette unité est un appareil électrique à double isolation de Classe II. Il a été conçu de telle sorte qu'il ne nécessite pas une connexion à la terre pour la sécurité électrique.
- 16 L'appareil ne doit pas être exposé à des égouttements ou des éclaboussures. Aucun objet rempli de liquide, tel qu'un vase, ne doit être placé sur l'appareil.
- 17 La distance minimale autour de l'appareil pour une ventilation suffisante est de 5 cm.
- 18 Ne pas entraver la ventilation en recouvrant les ouvertures de ventilation avec des objets tels que journaux, nappes de table, rideaux, etc.
- 19 Ne pas placer de sources de flammes nues, comme des chandelles, sur le produit.
- 20 Les piles doivent être recyclées ou mises au rebut conformément aux directives nationales et locales.
- 21 Utiliser l'appareil dans des climats tempérés ou tropicaux.

Attention :

- L'utilisation de dispositifs de commande ou de réglage ou l'exécution de procédures autres que celles décrites dans le présent document peut entraîner une exposition dangereuse aux rayonnements ou toute autre opération non sécuritaire.
- Afin de réduire le risque d'incendie ou d'électrocution, ne pas exposer cet appareil à la pluie ou à l'humidité. Cet appareil ne doit pas être exposé à des égouttements ou éclaboussures, ni des objets remplis de liquides, tels que des vases, ne doivent être placés sur l'appareil.
- Si la fiche secteur ou le coupleur de l'appareil est utilisé comme sectionneur, ce dispositif doit toujours rester facilement accessible.
- Le fait de remplacer la pile par une autre pile qui ne convient pas présente un risque d'explosion. Remplacer uniquement par une pile de type identique ou équivalent.

Avertissement

- La pile (piles ou un ensemble de piles) ne doit pas être exposée à une chaleur excessive, tel que le soleil, le feu ou similaire.
- Avant de faire fonctionner ce système, vérifier que sa tension est identique à celle de l'alimentation électrique locale.
- Ne pas placer cet appareil à proximité de champs magnétiques puissants.
- Ne pas placer cet appareil sur l'amplificateur ou le récepteur.
- Ne pas placer cet appareil à proximité d'endroits humides car l'humidité affectera la durée de vie de la tête laser.
- Si un objet solide ou du liquide tombe dans le système, débrancher le système et le faire vérifier par un personnel qualifié avant de le remettre en marche.
- Ne pas tenter de nettoyer l'appareil avec des solvants chimiques car cela pourrait endommager la surface. Utiliser un chiffon propre, sec ou légèrement humide.
- Pour débrancher la fiche du cordon d'alimentation de la prise murale, toujours tirer directement sur la fiche, ne jamais tirer sur le cordon.
- Tout changement ou modification de cet appareil non expressément approuvé par la partie responsable de la conformité annulera le droit de l'utilisateur d'utiliser l'appareil.
- L'étiquette des caractéristiques nominales est collée sur la face inférieure ou arrière de l'appareil.

⚠️ AVERTISSEMENT**NE PAS AVALER LA PILE, RISQUE DE BRÛLURES CHIMIQUES**

Si vous pensez que les piles ont été avalées ou insérées à l'intérieur d'une partie du corps humain, consultez immédiatement avec un médecin. Gardez les piles neuves et usagées hors de la portée des enfants. Si le compartiment de la batterie ne se ferme pas correctement, cessez d'utiliser le produit et gardez-le hors de la portée des enfants. La télécommande fournie avec ce produit contient une pile de type bouton. Si la pile bouton est avalée, elle peut provoquer de graves brûlures internes en à peine deux heures et peut provoquer la mort.



Mise au rebut de ce produit. Ce pictogramme indique que ce produit ne doit pas être jeté avec les autres déchets ménagers dans toute l'Europe.

Afin de prévenir toute nuisance possible à l'environnement ou à la santé humaine causée par une élimination incontrôlée des déchets, recyclez ce produit de manière responsable pour promouvoir la réutilisation durable des ressources matérielles. Pour retourner votre appareil usagé, veuillez utiliser les systèmes de reprise et de collecte ou contactez le revendeur où vous avez acheté le produit. Le revendeur peut emmener ce produit pour son recyclage propre et sûr.

Nous déclarons par la présente que ce produit est conforme aux exigences essentielles et autres dispositions pertinentes de la Directive 2014/53/UE.



Les marques et logos Bluetooth sont des marques déposées appartenant à Bluetooth SIG, Inc.



Les termes HDMI et HDMI High-Definition Multimedia Interface et le logo HDMI sont des marques de commerce ou des marques déposées de HDMI Licensing Administrator, Inc.

Contenu de l'emballage



Unité principale

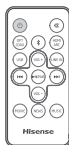

Télécommande

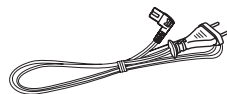

Cordon d'alimentation

FR

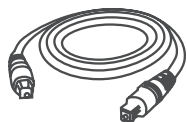

Câble optique



Support (x2) / Cheville (x2) / vis (x2) /
vis de support (x2)

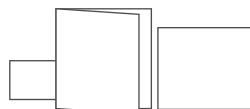

Manuel d'utilisation/Guide
de démarrage rapide/
Guide de montage mural

- La conception et les spécifications sont sujettes à changement sans préavis.

Diagramme du produit

Unité principale

FR

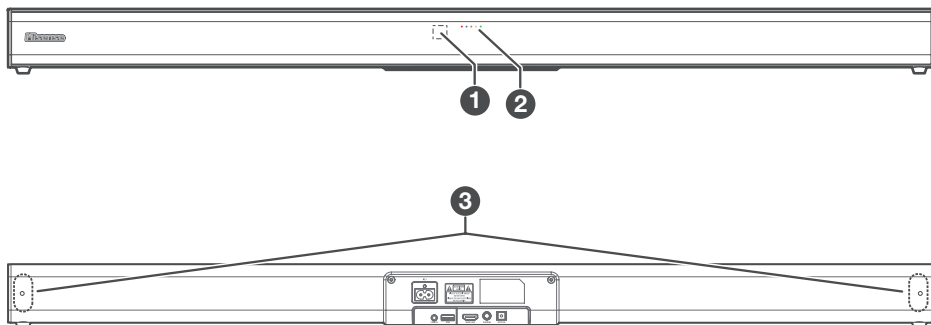

1 Capteur de télécommande

Permet de recevoir le signal de la télécommande.

2 Voyants LED

- Rouge : En mode **VEILLE**.
- Orange / Orange clignotant : En mode **Optique / Coaxial**.
- Bleu : En mode **Bluetooth**.
- Blanc : En mode **HDMI ARC**.
- Vert / Vert clignotant : En mode **LINE IN / USB**.

3 Vis

Retirez les vis, puis installez les vis de fixation murale au dos de l'appareil.

4 Bouton (MARCHE / ARRÊT)

Permet de commuter l'appareil entre le mode ON (MARCHE) et le mode Standby (Veille).

5 Boutons +/- (Vol+/Vol-)

Permettent d'augmenter / diminuer le volume.

6 Bouton (SOURCE)

Permet de sélectionner la fonction de lecture.

7 Prise AC~

Permet le branchement à l'alimentation électrique.

8 Prise LINE IN

Permet la connexion à un périphérique audio externe.

9 Prise USB

Permet d'insérer un périphérique USB pour écouter de la musique.

10 Prise HDMI ARC

Permet de se connecter à un téléviseur via un câble HDMI.

11 Prise COAXIAL



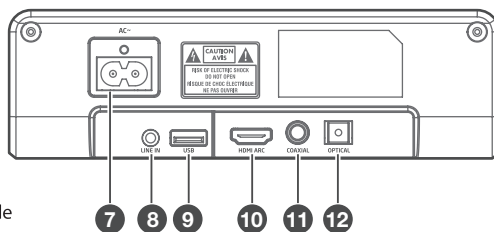
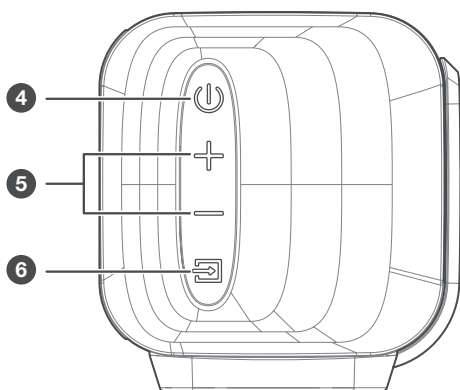

Permet de se connecter à une sortie audio coaxiale sur le téléviseur.

12 Prise OPTICAL

Permet de se connecter à une sortie audio optique sur le téléviseur.



Télécommande

- 1  (**MARCHE / ARRÊT**) Permet de commuter l'appareil entre le mode ON (MARCHE) et le mode STANDBY (VEILLE).
- 2  (**MUET**) Permet de couper ou de réactiver le son.
- 3 Touches **SOURCE** Permet de sélectionner la fonction de lecture.
- 4   En mode Bluetooth / USB : Passer à la piste précédente / suivante.
- 5  / **PAIR** Lecture / pause / reprise de la lecture en mode Bluetooth / USB.
Appuyez et maintenez enfoncé pour activer la fonction d'appariement en mode Bluetooth ou pour déconnecter le périphérique Bluetooth apparié existant.
- 6 **VOL+ / VOL-** Permet d'augmenter / diminuer le volume.
- 7 Touches **EQ** Permet de sélectionner un effet sonore prédéfini.

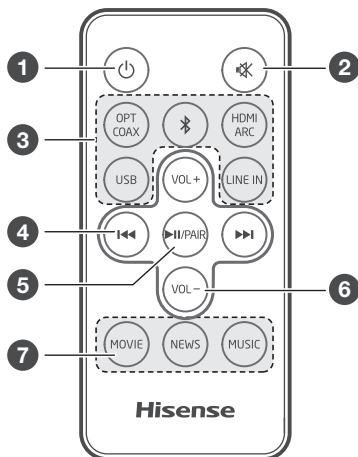

Instructions

Préparer la télécommande

La télécommande permet de commander l'appareil à distance.

- Même si la télécommande fonctionne dans la zone effective 19,7 pieds (6 m), les commandes de la télécommande peuvent être perturbées si des obstacles entre l'appareil et la télécommande sont présents.
- Si la télécommande est actionnée à proximité d'autres produits qui génèrent des rayons infrarouges ou si d'autres dispositifs de commande à distance à l'aide de rayons infrarouges sont utilisés à proximité, elle pourrait fonctionner de manière incorrecte. Et de même, les autres produits peuvent fonctionner de manière incorrecte.

Première utilisation :

L'appareil dispose d'une pile lithium CR2025 pré-installée. Retirez la languette de protection de la pile de la télécommande pour l'activer.

Remplacer la pile de la télécommande

1. Poussez la languette sur le côté du bac à piles vers le bac.
2. À présent, faites glisser le bac à piles hors de la télécommande.
3. Retirez l'ancienne pile. Placez une nouvelle pile CR2025 dans le bac à batterie avec la polarité (+/-) comme indiqué.
4. Faites glisser le bac à piles dans la fente de la télécommande.

Précautions concernant les piles

- Si la télécommande n'est pas utilisée pendant une longue période (plus d'un mois), veuillez retirer la pile de la télécommande pour empêcher de possibles fuites.
 - Si la pile fuit, essuyez la fuite à l'intérieur du compartiment à piles et remplacez la pile par une pile neuve.
 - N'utilisez pas d'autres piles que celles spécifiées.
 - Ne chauffez pas et ne démontez pas la pile.
 - Conservez la pile à l'écart d'une source de chaleur et de l'humidité.
 - Ne transportez pas la pile et ne la stockez pas avec d'autres objets métalliques.
- Cela pourrait provoquer un court-circuit, une fuite ou une explosion.
- Ne rechargez jamais une pile si vous n'êtes pas sûr qu'il s'agit d'une pile rechargeable.

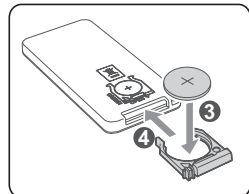
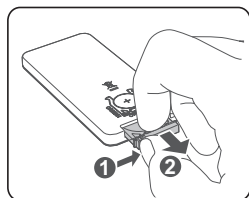
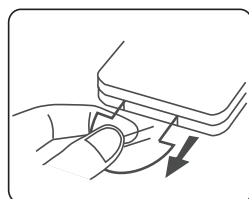

Placement et montage

Position

- A Si votre téléviseur est placé sur une table, vous pouvez placer l'appareil sur la table directement devant le support de téléviseur, au centre de l'écran du téléviseur.
- B Si votre téléviseur est fixé à un mur, vous pouvez installer l'appareil sur le mur directement sous l'écran du téléviseur.

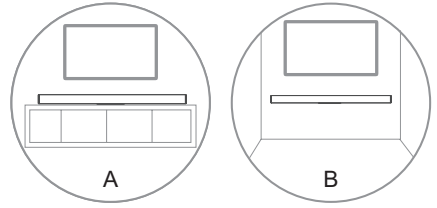

Support mural (si vous utilisez l'option-B)

Remarque :

- L'installation doit être effectuée par un personnel qualifié. Un montage incorrect peut entraîner des blessures et des pertes matérielles (si vous avez l'intention d'installer ce produit vous-même, vous devez vérifier la présence d'installations tels que le câblage électrique et la plomberie qui pourraient se trouver à l'intérieur des murs. Il est de la responsabilité de l'installateur de vérifier que le mur pourra soutenir sans danger la charge totale de l'appareil et des supports muraux.
- Des outils supplémentaires (non inclus) sont nécessaires pour l'installation.
- Ne pas trop serrer les vis.
- Gardez ce manuel pour référence ultérieure.
- Utilisez un détecteur électronique pour vérifier le type de mur avant de percer et de réaliser le montage.

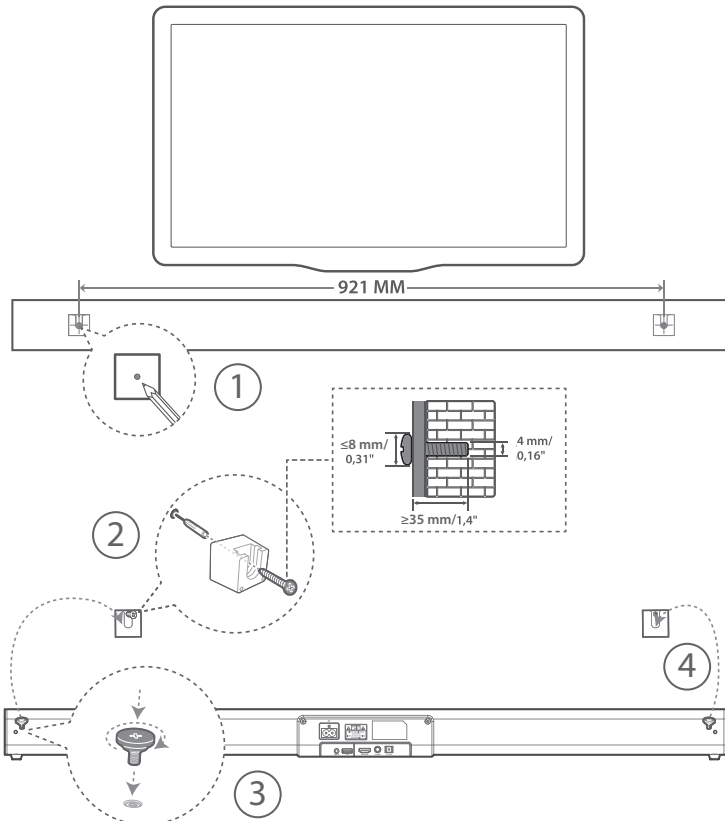

Connexions

Connexion à la prise HDMI (ARC)

Votre barre de son prend en charge HDMI avec canal de retour audio ARC (Audio Return Channel). Si votre téléviseur est compatible HDMI ARC, vous pouvez écouter le son de votre téléviseur via votre barre de son en utilisant un seul câble HDMI.

- 1 À l'aide d'un câble HDMI haute vitesse (non fourni), branchez le connecteur HDMI OUT (ARC)-TO TV [sortie HDMI (ARC) vers téléviseur] de votre barre de son sur le connecteur HDMI ARC du téléviseur.
 - Il se peut que le connecteur HDMI ARC du téléviseur soit étiqueté différemment. Pour plus de détails, reportez-vous au manuel d'utilisation du téléviseur.
- 2 Sur votre téléviseur, activez les opérations HDMI-CEC. Pour plus de détails, reportez-vous au manuel d'utilisation du téléviseur.

Conseils :

- Votre téléviseur doit être compatible avec les fonctions HDMI-CEC et ARC. Les fonctions HDMI CEC et ARC doivent être activées.
- La méthode de réglage des fonctions HDMI-CEC et ARC peut varier d'un téléviseur à l'autre. Pour plus de détails sur la fonction ARC, veuillez-vous reporter au manuel de votre téléviseur.
- Seuls les câbles HDMI 1.4 sont compatibles avec la fonction ARC.

Connexion à la prise OPTICAL

- Retirez le capuchon protecteur de la prise **OPTICAL**, puis connectez un câble OPTIQUE (inclus) à la prise OPTICAL OUT (SORTIE OPTIQUE) de votre téléviseur, puis connectez le câble à la prise **OPTICAL** de l'unité.

Connexion à la prise COAXIAL

- Vous pouvez également utiliser le câble COAXIAL (non fourni) pour connecter la prise COAXIAL OUT (SORTIE COAXIALE) du téléviseur et la prise COAXIALE de l'appareil.

Conseil :

- Lorsque l'appareil est en mode **OPTIQUE**, **HDMI ARC** ou **COAXIAL**, si aucun son n'est émis, vous devrez peut-être devoir activer la sortie du signal **PCM** sur votre appareil source (par ex., un téléviseur ou un lecteur DVD ou Blu-ray).

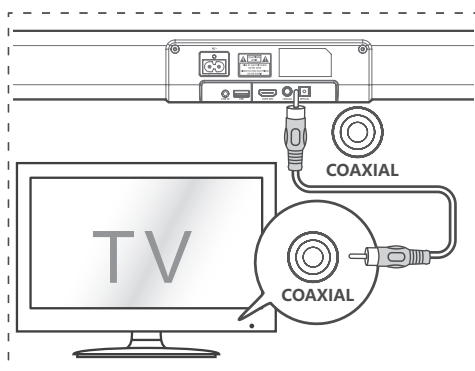
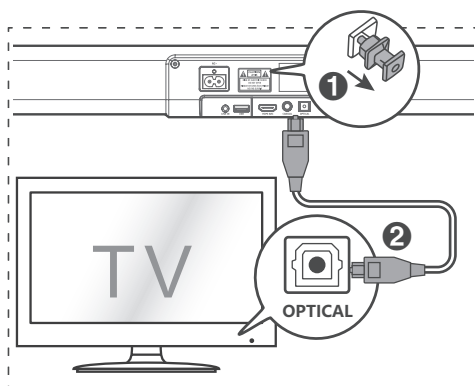
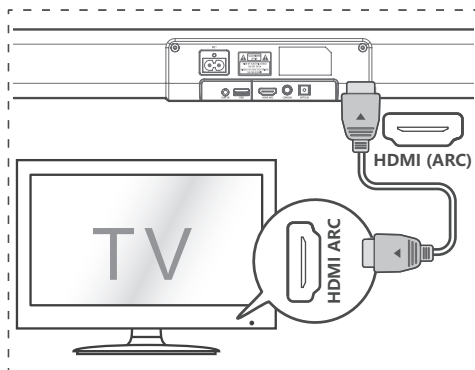

Connexion à la prise LINE IN

- A Utilisez un câble audio RCA-3,5 mm (non fourni) pour connecter la prise de sortie audio du téléviseur à la prise **LINE IN** de l'appareil.
- B Utilisez un câble audio 3,5 mm-3,5 mm (non fourni) pour connecter la prise de casque audio périphérique externe ou du téléviseur à la prise **LINE IN** de l'appareil.

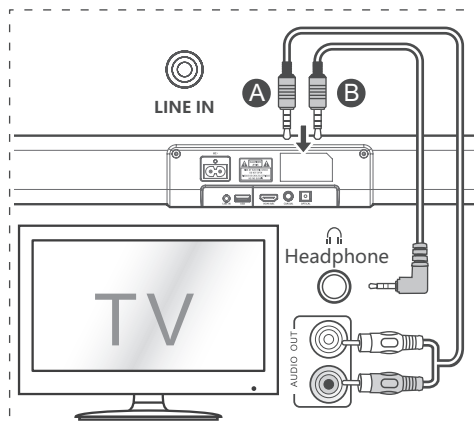

Branchement électrique

Risque d'endommager le produit !

- Assurez-vous que la tension d'alimentation correspond à la tension imprimée sur la face antérieure ou inférieure de l'unité.
- Avant de connecter le câble d'alimentation, veuillez-vous assurer que vous avez effectué toutes les autres connexions.
- Branchez le câble d'alimentation à la prise de courant **AC~** de l'unité principale puis à la prise murale.

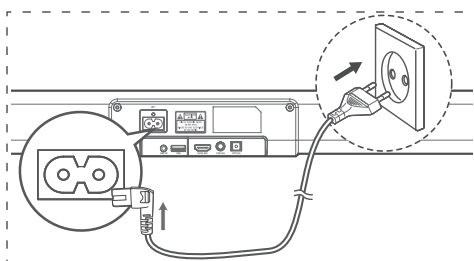

Fonctionnement de base

Veille / MARCHÉ

Lorsque vous connectez l'unité principale à la prise secteur pour la première fois, elle est en mode veille.

- Appuyez sur le bouton \cup de l'appareil ou de la télécommande pour allumer l'appareil.
- Appuyez à nouveau sur le bouton \cup pour remettre l'appareil en mode VEILLE.
- Débranchez la fiche secteur de la prise de courant si vous voulez éteindre complètement l'appareil.

Réveil automatique

- Si un téléviseur ou un appareil externe est connecté (ENTRÉE DE LIGNE / OPTIQUE / COAXIAL / HDMI ARC), l'appareil s'allume automatiquement lorsque le téléviseur ou l'appareil externe est allumé.

Fonction d'arrêt automatique

Après environ **15 minutes**, l'appareil passe automatiquement en mode **Veille** si le téléviseur ou l'appareil externe est déconnecté ou éteint.

- Pour éteindre complètement l'appareil, débranchez la fiche secteur de la prise de courant.
- Veuillez éteindre complètement l'appareil pour économiser de l'énergie lorsqu'il n'est pas utilisé.



Sélection de mode

Appuyez sur la touche \square (SOURCE) de l'unité ou sur les touches **HDMI ARC**, \times (Bluetooth), **OPTIQUE**, **COAXIAL**, **USB** et **LINE IN** de la télécommande pour sélectionner le mode.

La lumière de l'indicateur à l'avant de l'unité principale indiquera quel mode est actuellement utilisé.

Réglage du volume

Appuyez sur les boutons **VOL+ / VOL-** de l'appareil ou de la télécommande pour régler le volume.

Si vous souhaitez couper le son, appuyez sur le bouton  de la télécommande. Appuyez à nouveau sur le bouton  ou appuyez sur les boutons **VOL+ / VOL-** de l'appareil ou de la télécommande pour reprendre une écoute normale.

Remarque : Pendant le réglage du volume, le voyant d'état clignote rapidement. Lorsque le volume a atteint le niveau de valeur maximum / minimum, l'indicateur LED d'état clignote une fois.

Sélection d'un effet sonore prédéfini

Pendant la lecture, appuyez sur les touches **NEWS**, **MOVIE** ou **MUSIC** sur la télécommande pour choisir entre les différents réglages d'égaliseur prédéfinis :

MOVIE (recommandé pour regarder un film)

MUSIC (recommandé pour écouter de la musique)

NEWS (recommandé pour écouter les nouvelles)

Fonctionnement ENTRÉE DE LIGNE / OPTIQUE / COAXIAL / HDMI ARC

- 1 Assurez-vous que l'appareil est connecté au téléviseur ou à un périphérique audio.
- 2 Appuyez plusieurs fois sur le bouton  de l'appareil ou sur les boutons **SOURCE** de la télécommande pour sélectionner le mode **ENTRÉE DE LIGNE, OPTIQUE, COAXIAL, HDMI ARC**.
- 3 Utilisez directement votre appareil audio pour les fonctions de lecture.
- 4 Appuyez sur la touche **VOL +/-** pour régler le volume au niveau désiré.

Conseil :

- Lorsque l'appareil est en mode **OPTIQUE, HDMI ARC** ou **COAXIAL**, si aucun son n'est émis, vous devrez peut-être devoir activer la sortie du signal **PCM** sur votre appareil source (par ex., un téléviseur ou un lecteur DVD ou Blu-ray).

Fonctionnement avec source Bluetooth

Associer des appareils compatibles Bluetooth

La première fois que vous connectez votre appareil Bluetooth à ce lecteur, vous devez associer votre appareil Bluetooth à ce lecteur.

Remarque :

- La distance de fonctionnement entre ce lecteur et un appareil Bluetooth est d'approximativement 8 mètres (sans aucun objet entre le périphérique Bluetooth et l'unité).
- Avant de connecter un périphérique Bluetooth à cette unité, assurez-vous des capacités de l'appareil.
- La compatibilité avec tous les appareils Bluetooth n'est pas garantie.
- Tout obstacle entre l'unité et un appareil Bluetooth peut réduire la distance de fonctionnement.
- Si la force du signal est faible, votre récepteur Bluetooth peut se déconnecter mais il passera automatiquement dans le mode d'association.

- 1 Pendant le mode ON, appuyez à plusieurs reprises sur la touche  de l'appareil ou sur la touche  de la télécommande pour sélectionner le mode Bluetooth. Le voyant **Blue** clignotera doucement.
- 2 Activez votre appareil Bluetooth et sélectionnez le mode de recherche. « **HS205** » apparaîtra dans votre liste de périphériques Bluetooth.
 - Si vous ne trouvez pas l'unité, appuyez et maintenez appuyée la touche **▶II / PAIR** sur la télécommande pour l'associer. Le système est entré dans le mode d'association. Vous entendrez l'invite audio de l'unité et l'indicateur Bluetooth clignotera rapidement.
- 3 Sélectionnez « **HS205** » dans la liste d'association. Après l'invite audio, le système est correctement connecté et le voyant bleu s'illumine en permanence.
- 4 Écoutez de la musique à partir du périphérique Bluetooth connecté.

Pour déconnecter la fonction Bluetooth, vous pouvez :

- Passer à une autre fonction de l'unité.
- Désactiver la fonction à partir de votre appareil Bluetooth. L'appareil Bluetooth sera déconnecté de la barre de son après l'invite audio.
- Appuyez et maintenez la touche ►||/PAIR sur la télécommande.

Conseils :

- Saisir « 0000 » en tant que mot de passe, le cas échéant.
- Si aucun autre dispositif Bluetooth est associé avec le lecteur dans les deux minutes, le lecteur rétablira la connexion précédente.
- Le lecteur se déconnectera également lorsque votre appareil sort de la zone de fonctionnement.
- Si vous souhaitez reconnecter votre appareil à ce lecteur, placez-le à nouveau dans la zone de fonctionnement.
- Si l'appareil est déplacé au-delà de la plage de fonctionnement, et que vous le placez à nouveau dans la zone de fonctionnement, veuillez-vous assurer qu'il est toujours connecté au lecteur.

- Si la connexion est perdue, suivez les instructions ci-dessus pour associer à nouveau votre unité au lecteur.

Écouter de la musique à partir d'un périphérique Bluetooth

- Si le périphérique Bluetooth connecté prend en charge la fonction Advanced Audio Distribution Profile (A2DP), vous pouvez écouter sur la barre de son la musique stockée sur l'appareil.
 - Si l'appareil prend également en charge le profil Audio Video Remote Control Audio vidéo (AVRCP), vous pouvez utiliser la télécommande de la barre de son pour lire la musique stockée dans l'appareil.
- 1 Associez votre appareil avec le lecteur.
 - 2 Lisez la musique stockée sur votre appareil (s'il est compatible avec la norme A2DP).
 - 3 Utilisez la télécommande fournie pour contrôler la lecture (s'il est compatible avec la norme AVRCP).
- Pour suspendre/reprendre la lecture, appuyez sur la touche ►||/PAIR de la télécommande.
 - Pour accéder à une piste, appuyez sur les touches ◀◀, ▶▶ sur la télécommande.

Fonctionnement USB

- 1 Insérez le périphérique USB.
- 2 Appuyez plusieurs fois sur le bouton □ de l'appareil ou appuyez sur le bouton **SOURCE** de la télécommande pour sélectionner le mode **USB**.
- 3 Pendant la lecture :
 - Pour mettre en pause ou reprendre la lecture, appuyez sur le bouton ►||/PAIR de la télécommande.
 - Pour passer à la piste précédente/suivante, appuyez sur les touches ◀◀, ▶▶ de la télécommande.

Conseils :

- L'appareil peut prendre en charge des périphériques USB avec jusqu'à 32 Go de mémoire.

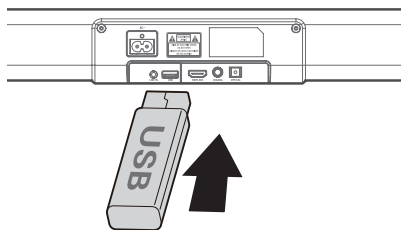

- Cet appareil peut lire les formats MP3.
- L'appareil prend en charge FAT32.

Dépannage

Pour garder la validité de la garantie, n'essayez jamais de réparer le système. Si vous rencontrez des problèmes lors de l'utilisation de cet appareil, vérifiez les points suivants avant de faire appel au SAV.

Pas d'alimentation

- Veillez à ce que le cordon secteur de l'appareil soit correctement branché.
- Assurez-vous qu'il y a du courant sur la prise secteur.
- Appuyez sur le bouton de veille pour allumer l'appareil.

La télécommande ne fonctionne pas

- Avant d'appuyer sur une touche de lecture, veuillez d'abord sélectionner la source adéquate.
- Réduire la distance entre la télécommande et l'appareil.
- Vérifiez que la polarité (+/-) des piles a été respectée.
- Remplacez les piles.
- Dirigez la télécommande directement vers le capteur situé à l'avant de l'appareil.

Pas de son

- Augmentez le volume. Appuyez sur la touche Volume + sur la télécommande ou sur le côté droit de la barre de son.
- Appuyez sur MUET sur la télécommande pour s'assurer que la barre de son n'est pas sur muet.
- Appuyez sur les touches de source pour sélectionner une autre source d'entrée.
- Lorsque vous utilisez une source numérique, s'il n'y a pas d'audio :
 - Essayez de régler la sortie du téléviseur sur PCM ou
 - Connectez directement votre source Blu-ray / autre car certains téléviseurs ne sont pas compatibles avec le son numérique.
- Votre téléviseur peut être réglé sur une sortie audio variable. Vérifiez que la sortie audio est réglée sur FIXED ou STANDARD et non pas sur VARIABLE. Reportez-vous au manuel d'utilisation de votre téléviseur pour plus d'informations.

- Si vous utilisez une connexion Bluetooth, assurez-vous que le volume de votre appareil sur l'appareil source est à un niveau audible et que l'appareil n'est pas sur muet.

Je ne trouve pas le nom Bluetooth de cette unité sur mon dispositif Bluetooth

- Assurez-vous que la fonction Bluetooth est activée sur votre dispositif Bluetooth.
- Veillez à ce que l'appareil soit appairé avec votre périphérique Bluetooth.

Cette fonction de mise hors tension après 15 minutes est l'une des exigences de la norme ERPII pour économiser de l'énergie

- Lorsque le niveau du signal d'entrée externe de l'appareil est trop bas, l'appareil s'éteint automatiquement au bout de 15 minutes. Veuillez augmenter le volume de votre périphérique externe.

Spécifications

Nom du modèle	HS205
----------------------	-------

FR

Barre de son

Alimentation électrique	100-240 V CA, 50/60 Hz
Consommation électrique	30 W
Énergie en mode veille	< 0,5 W
Port USB pour la lecture Compatibilité USB Prise en charge de la lecture USB / formats de fichiers	5 V $\overline{=}$ 0,5 A USB haut débit (2.0) / FAT32 32Go (max), MP3
Dimensions (largeur × hauteur × profondeur)	950 mm × 66 mm × 60 mm
Poids net	1,5 kg
Impédance	8 Ω × 2
Sensibilité d'entrée audio	500 mV
Réponse en fréquence	40 Hz - 20 kHz

Spécifications sans fil

Version Bluetooth	V 4.2
Puissance Bluetooth maximale transmise	5 dBm
Bandes de fréquence	2402 MHz à 2480 MHz

Amplificateur (puissance de sortie)

Barre de son	30 W × 2 (@ 10% THD)
Total	60 W

Télécommande

Distance / Angle	6 m / 30°
Type de pile	CR2025

Hisense

HS205

Hisense

Sistema Home Theater Com barra de som de 2.0 canais
Modelo: HS205

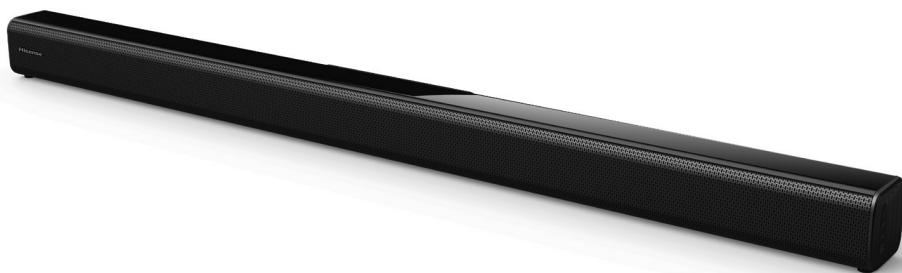

MANUAL DO UTILIZADOR



Antes de utilizar a barra de som, leia cuidadosamente este manual e guarde para futuras consultas.

Conteúdo

Instruções de segurança importantes	3
Segurança	3
Aviso.....	4
Conteúdos da embalagem	5
Diagrama do produto	6
Aparelho principal	6
Controlo remoto	7
Instruções	7
Preparar o controlo remoto	7
Substituir as pilhas do controlo remoto.....	7
Colocação e montagem.....	8
Montagem na parede (se utilizar a opção B)	8
Ligações	9
Ligar à tomada HDMI (ARC)	9
Ligar a tomada OPTICAL	9
Ligar a tomada COAXIAL.....	9
Ligar à tomada LINE IN	10
Ligar à alimentação.....	10
Funcionamento básico	10
Standby/LIGADO	10
Selecionar modos.....	10
Ajustar o volume.....	11
Selecionar um efeito sonoro predefinido.....	11
Funcionamento ENTRADA EM LINHA / ÓTICO / COAXIAL / HDMI ARC	11
Funcionamento de Bluetooth	11
Emparelhar aparelhos com funcionalidade Bluetooth.....	11
Ouvir música a partir do dispositivo Bluetooth.....	12
Funcionamento USB	12
Resolução de problemas	13
Especificações	14

Instruções de segurança importantes



O relâmpago com uma seta, dentro de um triângulo, destina-se a alertar o utilizador da presença de "tensão perigosa" não isolada dentro da estrutura do produto e pode ser de magnitude suficiente para constituir um risco de choque elétrico a pessoas.



O ponto de exclamação dentro de um triângulo destina-se a alertar o utilizador da presença de instruções de funcionamento e manutenção importantes (reparação) na literatura que acompanha o aparelho.

Segurança

- 1 **Leia estas instruções** – Todas as instruções de segurança e de funcionamento devem ser lidas antes de operar este produto.
- 2 **Guarde essas instruções** – As instruções de segurança e de funcionamento devem ser guardadas para futuras consultas.
- 3 **Siga todos os avisos** – Todos os avisos no aparelho e nas instruções de funcionamento devem ser seguidos.
- 4 **Siga todas as instruções** – Todas as instruções de funcionamento e de utilização devem ser seguidas.
- 5 **Não utilize este aparelho perto de água** – O aparelho não deve ser utilizado perto de água ou humidade – por exemplo, numa cave húmida ou perto de uma piscina ou semelhante.
- 6 **Limpe apenas com um pano seco.**
- 7 **Não bloqueie quaisquer aberturas de ventilação.** Instale de acordo com as instruções do fabricante.
- 8 Não instale perto de fontes de calor, como radiadores, aquecedores, fornos ou outros aparelhos (incluindo amplificadores) que produzem calor.
- 9 Não anule a finalidade de segurança da ficha polarizada ou com ligação terra. Uma ficha polarizada tem duas lâminas, uma mais larga que a outra. Uma ficha terra tem duas lâminas

e um terceiro pino terra. A lâmina larga ou o terceiro pino é facultado para sua segurança. Se a ficha fornecida não encaixar na sua tomada, consulte um electricista para trocar a tomada obsoleta.

- 10 Proteja o cabo elétrico de ser pisado ou dobrado, principalmente nas fichas, recetáculos de conveniência e no ponto de onde saem do aparelho.
- 11 Utilize apenas acessórios especificados pelo fabricante.
- 12  Utilize apenas com o carrinho, suporte, tripé, suporte ou mesa especificados pelo fabricante ou que seja sólido com o aparelho. Quando utiliza um carrinho ou prateleira, tenha cuidado ao mover a combinação carrinho/aparelho para evitar ferimentos derivados de tropeçar.
- 13 Desligue o aparelho durante trovoadas ou quando não for utilizado durante longos períodos de tempo.
- 14 Para reparação, envie para pessoal de reparação qualificado. A reparação é necessária quando o aparelho foi danificado de alguma forma, como o cabo da fonte de alimentação ou a ficha estão danificados, foram derramados líquidos ou objetos caíram em cima do aparelho ou este foi exposto a chuva ou humidade, não funciona normalmente ou caiu.
- 15 Este equipamento é um aparelho elétrico de Classe II ou duplo isolamento. Foi desenhado de forma a não necessitar de uma ligação de segurança a terra.
- 16 O aparelho não deve ser exposto a gotas nem salpicos de água. Não devem ser colocados objetos com líquidos, como jarras, em cima do aparelho.
- 17 A distância mínima em redor do aparelho para ventilação suficiente é de 5 cm.
- 18 A ventilação não deve ser impedida através de tapar as aberturas de ventilação com itens, como jornais, toalhas de mesa, cortinados, etc.
- 19 Não deve colocar fontes de chama viva, como velas acesas em cima do aparelho.
- 20 As pilhas devem ser recicladas ou eliminadas de acordo com as orientações estatais e locais.
- 21 A utilização do aparelho deve ser feita em climas moderados ou tropicais.

Cuidado:

- A utilização de controlos ou ajustes ou desempenho de procedimentos diferentes daqueles aqui descritos pode resultar em exposição perigosa a radiação ou outras operações inseguras.
- Para reduzir o risco de incêndio ou choque elétrico, não exponha o aparelho a chuva ou humidade. O aparelho não deve ser exposto a gotas ou salpicos de água e quaisquer objetos com líquidos, como jarras, não devem ser colocados em cima do aparelho.
- A ficha elétrica/acoplador do aparelho é utilizado como dispositivo de desconexão e deve estar sempre operável.
- Perigo de explosão se as pilhas forem trocadas incorretamente. Substitua apenas com pilhas do mesmo tipo ou equivalente.

Aviso

- A bateria (baterias ou pacote de bateria) não deve ser exposta a calor excessivo, como luz solar, fogo ou semelhantes.
- Antes de operar este sistema, verifique a tensão para confirmar se é idêntica à tensão da corrente elétrica local.
- Não coloque este aparelho perto de fortes campos magnéticos.
- Não coloque este aparelho no amplificador ou recetor.
- Não coloque este aparelho perto de áreas húmidas, uma vez que essa humidade irá afetar a vida útil da cabeça do laser.
- Se qualquer objeto sólido ou líquido cair no sistema, desligue o sistema e leve para ser verificado por um técnico qualificado antes de continuar a utilizar.
- Não tente limpar o aparelho com solventes químicos, pois pode danificar o acabamento. Utilize um pano limpo, seco ou ligeiramente humedecido.
- Quando remove a ficha elétrica da tomada, puxe diretamente pela ficha, nunca arranque pelo cabo.
- As alterações ou modificações a este aparelho que não sejam expressamente aprovadas pela parte responsável pela conformidade irá anular a autoridade do utilizador em utilizar o equipamento.
- A etiqueta informativa está colada na parte inferior ou traseira do equipamento.

**AVISO****NÃO INGIRA AS PILHAS, PERIGO DE QUEIMADURA QUÍMICA**

Se suspeitar que as pilhas foram ingeridas ou colocadas em qualquer parte no interior do corpo, procure imediatamente atenção médica. Guarde as pilhas novas e usadas afastadas das crianças. Se o compartimento das pilhas não fechar devidamente, pare de utilizar o produto e mantenha afastado das crianças. O controlo remoto fornecido com este produto contém uma pilha celular de botão. Se a pilha celular é ingerida, pode provocar queimaduras internas graves em apenas 2 horas e levar à morte.



Eliminação correta deste produto. Esta maca indica que este produto não deve ser eliminado junto com o lixo doméstico no espaço da União Europeia.

Para evitar possíveis danos ao ambiente e à saúde humana, devido a eliminação de resíduos descontrolada, recicle de forma responsável, para promover a reutilização sustentável dos recursos dos materiais. Para devolver o seu aparelho usado, utilize os sistemas de devolução e recolha ou contacte o distribuidor onde adquiriu o produto. Ele pode realizar a reciclagem ambientalmente segura do aparelho.

Declaramos que este produto está em conformidade com os requisitos essenciais e outras provisões relevantes da Diretiva 2014/53/UE.



A marca Bluetooth e os logotipos são marcas registadas, propriedade da Bluetooth SIG, Inc.



Os termos HDMI e HDMI High-Definition Multimedia Interface e o logo HDMI são marcas comerciais ou marcas comerciais registadas da HDMI Licensing Administrator, Inc.

Conteúdos da embalagem



Aparelho principal

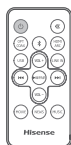

Controlo remoto

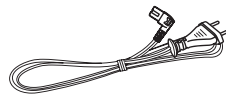

Cabo de alimentação CA

PT

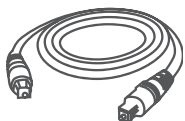

Cabo ótico



Suporte (× 2)/Buchas de parede (× 2)/
parafuso (× 2)/parafuso do suporte (× 2)

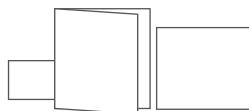

Manual do utilizador/
Guia de início rápido/Guia de
montagem na parede

- Design e especificações sujeitas a alterações sem aviso.

Diagrama do produto

Aparelho principal

PT

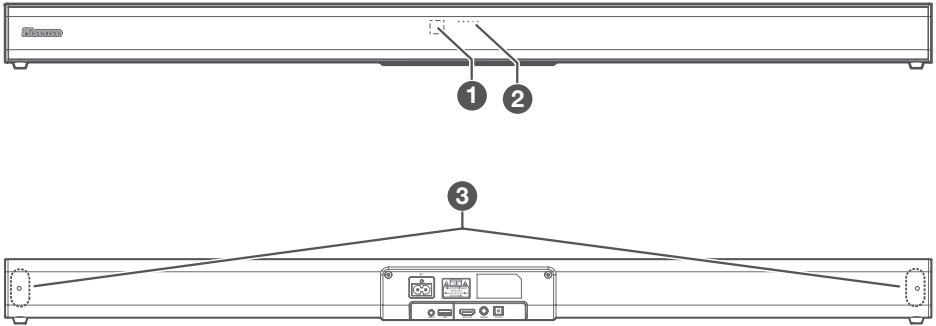

1 Sensor do controlo remoto

Sinal de receção do controlo remoto.

2 Indicadores LED

- Vermelho: Em modo **STANDBY**.
- Laranja/Laranja intermitente: Em modo **Optical/Coaxial**.
- Azul: Em modo **Bluetooth**.
- Branco: Em modo **HDMI ARC**.
- Verde/Verde intermitente: Em modo **LINE IN/USB**.

3 Parafusos

Remova os parafusos e instale os parafusos de montagem na parede na traseira do aparelho.

4 Tecla (LIGAR/DESLIGAR)

Ligar o aparelho ou colocar em modo Standby.

5 Teclas +/- (Vol+/Vol-)

Aumentar/reduzir o nível do volume.

6 Tecla (SOURCE)

Seleciona a função de reprodução.

7 Tomada AC~

Ligar à corrente eléctrica.

8 Tomada LINE IN

Ligar a um dispositivo áudio externo.

9 Tomada USB

Ligar o dispositivo USB para reproduzir música.

10 Tomada HDMI ARC

Ligar a uma TV via cabo HDMI.

11 Tomada COAXIAL

Ligar a uma saída de áudio coaxial na TV.

12 Tomada OPTICAL

Ligar a uma saída de áudio ótica na TV.

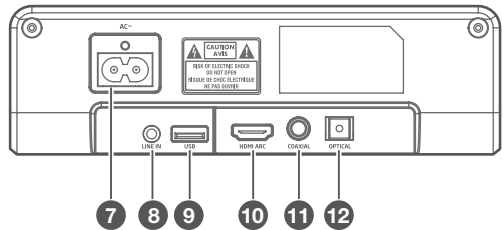
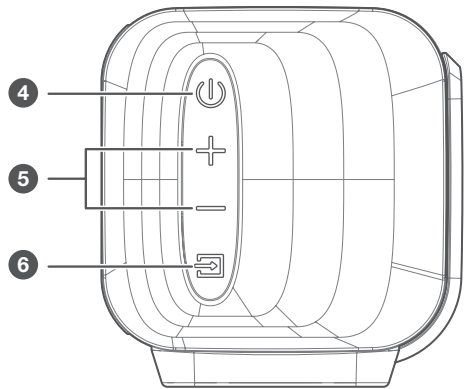

Controlo remoto

- 1 (LIGAR/DESLIGAR) Ligar o aparelho ou colocar em modo Standby.
- 2 (MUDO) Silencia ou retoma o som.
- 3 Teclas **Entrada** Selecionar a função de reprodução.
- 4 No modo Bluetooth/modo USB: Salta para a faixa anterior/seguinte.
- 5 **PAIR** Reproduzir/pausar/retomar a reprodução no modo Bluetooth/USB. Mantenha premido para ativar a função emparelhar no modo Bluetooth ou desligue o dispositivo Bluetooth emparelhado existente.
- 6 **VOL+/VOL-** Aumentar/reduzir o nível do volume.
- 7 Teclas **EQ** Selecionar um efeito sonoro predefinido.

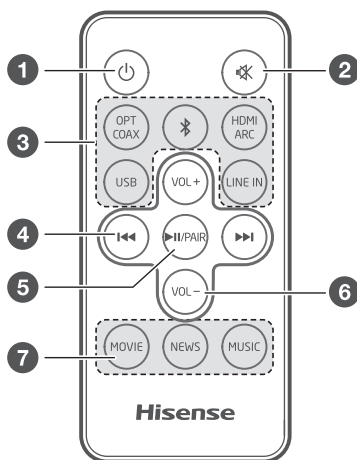

Instruções

Preparar o controlo remoto

O Controlo remoto permite operar o aparelho à distância.

- Mesmo se o controlo remoto for operado dentro do alcance efetivo de 19,7 pés (6 m), as operações do controlo remoto podem ser perturbadas, se houver quaisquer obstáculos entre o aparelho e o controlo remoto.
- Se o controlo remoto for utilizado perto de outros objetos que gerem raios de infravermelhos, ou se outros aparelhos com controlo remoto que utilizem raios de infravermelhos forem utilizados perto deste aparelho, ele pode funcionar indevidamente. Da mesma forma, os outros aparelho também podem funcionar indevidamente.

Primeira utilização:

O aparelho tem pré-instalada uma pilha de lítio CR2025. Remova a aba de proteção para ativar a pilha do controlo remoto.

Substituir as pilhas do controlo remoto

1. Pressione a aba na lateral do compartimento das pilhas para o compartimento.
2. Deslize o compartimento das pilhas para fora do controlo remoto.
3. Remova a pilha usada. Coloque uma nova pilha CR2025 no compartimento da pilha, com a polaridade correta (+/-), conforme indicado.
4. Deslize de novo o compartimento das pilhas na ranhura do controlo remoto.

Precauções referentes a pilhas

- Quando o controlo remoto não vai ser utilizado durante um longo período de tempo (mais de um mês), remova a pilha do controlo remoto para evitar vazamentos.
- Se as pilhas vazarem, limpe o derrame no interior do compartimento das pilhas e substitua as pilhas por pilhas novas.
- Não utilize outras pilhas além daquelas especificadas.
- Não aqueça nem desmonte as pilhas.
- Mantenha afastado do calor ou da humidade.
- Não transporte nem guarde pilhas junto a outros objetos metálicos. Fazer isso pode provocar curto-circuito nas pilhas, derrames ou até explodirem.
- Nunca recarregue uma pilha, exceto se for confirmado que é do tipo recarregável.

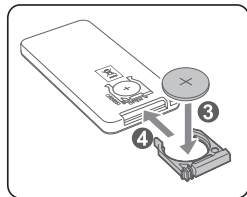
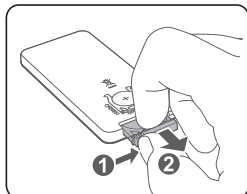
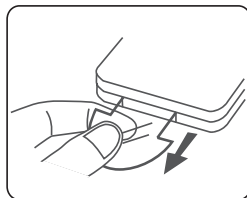

Colocação e montagem

Colocação

- A Se a sua televisão estiver em cima de uma mesa, pode colocar o aparelho na mesa diretamente em frente do suporte da televisão, centrado com o ecrã da televisão.
- B Se a sua televisão estiver fixa à parede, pode montar o aparelho na parede diretamente por baixo do ecrã da televisão.

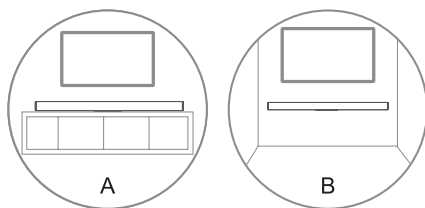

PT

Montagem na parede (se utilizar a opção B)

Nota:

- A instalação só deve ser realizada por pessoal qualificado. A montagem incorreta pode resultar em graves ferimentos pessoais e danos a propriedade (se pretender instalar você mesmo este produto, deve verificar as instalações como a cablagem elétrica e tubagem que podem estar no interior da parede). É da responsabilidade do instalador verificar que a parede irá suportar em segurança o peso total do aparelho e dos suportes de parede.
- São necessárias ferramentas adicionais (não incluídas) para a instalação.
- Não aperte os parafusos em demasia.
- Guarde este manual de instruções para futuras consultas.
- Utilize um aparelho eletrónico para verificar o tipo de parede antes de perfurar e montar.

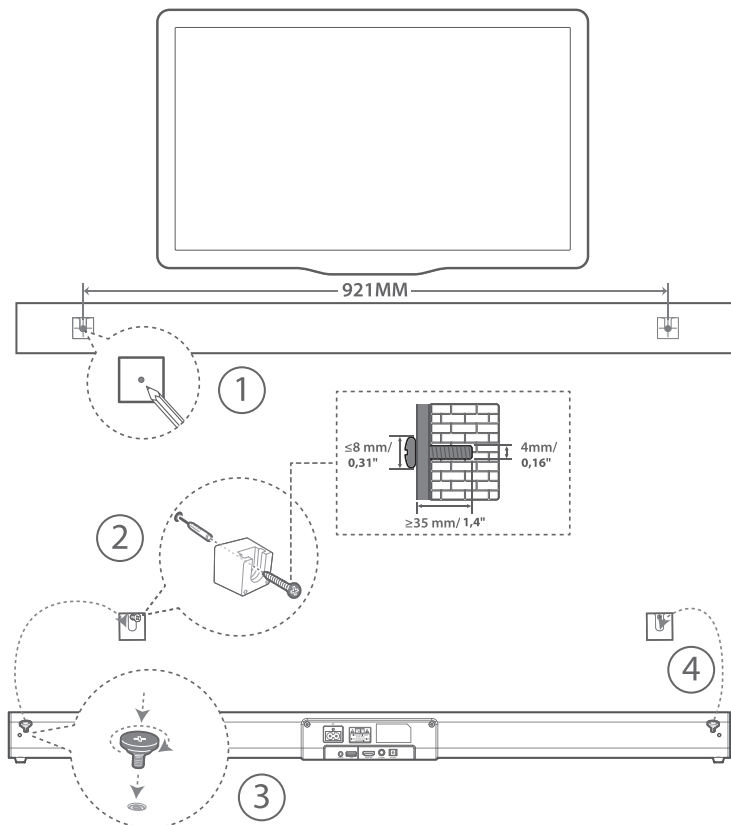

Ligações

Ligar à tomada HDMI (ARC)

A sua barra de som suporta HDMI com Canal de retorno áudio (ARC). Se a sua TV estiver em conformidade com HDMI ARC, irá poder ouvir o áudio da sua TV através da sua barra de som, através de um simples cabo HDMI.

- 1 Com um cabo HDMI de alta velocidade (não incluído), ligue o conector HDMI OUT (ARC)-TO TV na sua Barra de som ao conector HDMI ARC na TV.
- O conector HDMI ARC na TV pode ter uma etiqueta diferente. Para detalhes, consulte o manual do utilizador da TV.
- 2 Na sua TV, ligue o funcionamento HDMI-CEC. Para detalhes, consulte o manual do utilizador da TV.

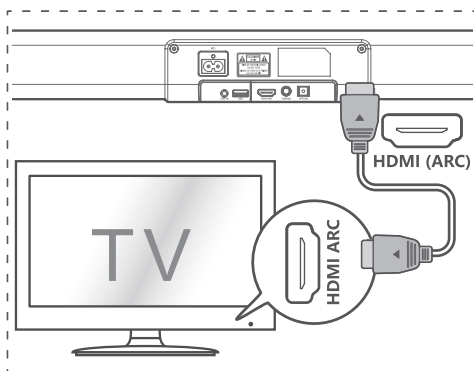

Dicas:

- A sua TV deve suportar a função HDMI-CEC e ARC. HDMI-CEC e ARC devem estar definidos para Ligado.
- O método de configuração de HDMI-CEC e ARC pode diferir, dependendo da TV. Para detalhes sobre a função ARC, consulte o manual do proprietário da sua TV.
- Apenas os cabos HDMI 1.4 podem suportar a função ARC.

Ligar a tomada OPTICAL

- Remova a capa protetora da tomada **OPTICAL** e ligue um cabo ÓTICO (incluído) à tomada OPTICAL OUT (SAÍDA ÓTICA) e à tomada **OPTICAL** no aparelho.

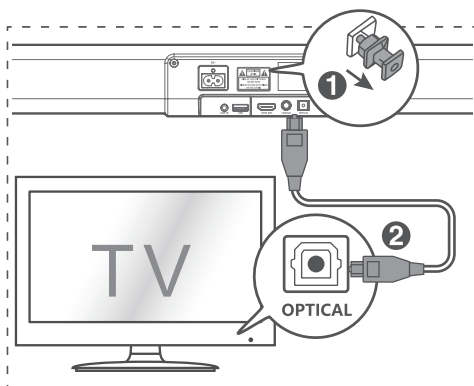

Ligar a tomada COAXIAL

- Também pode utilizar o cabo COAXIAL (não incluído) para ligar à tomada COAXIAL OUT (SAÍDA COAXIAL) da TV e à tomada COAXIAL no aparelho.

Dica:

- Enquanto está no modo **OPTICAL** ou **HDMI ARC** ou **COAXIAL**, se não houver saída de som, p+ode ter de ativar o a saída do sinal **PCM** no seu dispositivo de entrada (por ex. TV, DVD ou leitor Blu-ray).

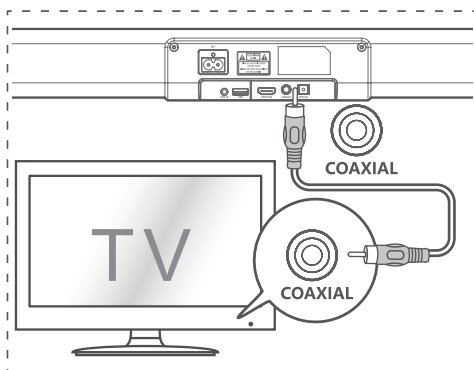

Ligar à tomada LINE IN

- A Utilize um cabo RCA para áudio de 3,5mm (não incluído) para ligar as tomadas de saída áudio da TV à tomada **LINE IN** no aparelho.
- B Utilize um cabo de áudio de 3,5mm para ligar a TV ou tomada de auscultadores do dispositivo de áudio externo à tomada **LINE IN** no aparelho.

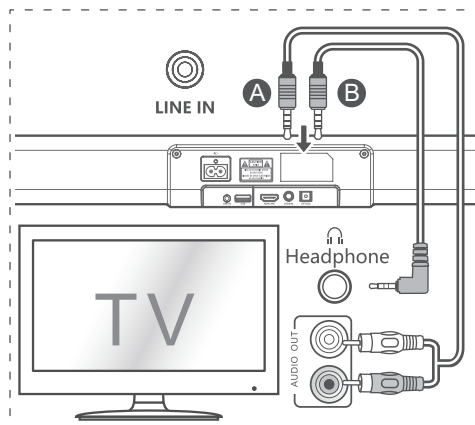

Ligar à alimentação

Risco de danos ao produto!

- Certifique-se de que a tensão da fonte de alimentação corresponde à tensão impressa na parte traseira ou inferior do aparelho.
- Antes de ligar o cabo elétrico, certifique-se de que concluiu todas as outras ligações.
- Ligue o cabo elétrico da tomada **AC~** do aparelho principal e depois ligue a uma tomada elétrica na parede.

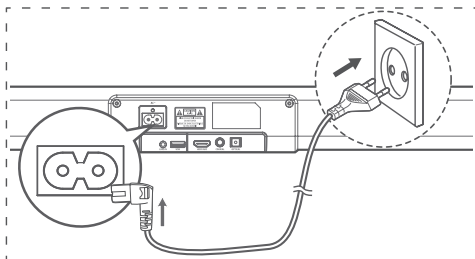

Funcionamento básico

Standby/LIGADO

Quando liga pela primeira vez a unidade principal à tomada elétrica, a unidade principal fica em modo standby.

- Prima a tecla na unidade ou no controlo remoto para LIGAR a unidade.
- Prima novamente a tecla para voltar a colocar a unidade em modo **STANDBY**.
- Desligue a ficha da tomada elétrica se pretender desligar a unidade por completo.

Ativar automático

- Se uma TV ou um aparelho externo estiver ligado (**ENTRADA EM LINHA/ÓTICO/COAXIAL/HDMI ARC**), a unidade liga-se automaticamente quando a TV ou o aparelho externo se ligam.

Função desligar automático

O aparelho fica automaticamente em modo **Standby** após cerca de **15** se a TV ou o aparelho externo estiverem desligados.

- Para desligar o aparelho por completo, desligue a ficha da tomada elétrica.
- Desligue por completo para economizar energia quando não está a utilizar.



Selecionar modos

Prima repetidamente a tecla (Entrada) no aparelho ou **HDMI ARC**, (Bluetooth), **OPTICAL**, **COAXIAL**, **USB** e **LINE IN** no controlo remoto para selecionar o modo pretendido.

A luz indicadora na frente do aparelho principal irá exibir o modo que está atualmente em utilização.

Ajustar o volume

Prima as teclas **VOL+** / **VOL-** na unidade ou no controlo remoto para ajustar o volume.

Se quiser desligar o som, prima a tecla  no controlo remoto. Prima novamente a tecla  ou prima as teclas **VOL+** / **VOL-** na unidade ou no controlo remoto para retomar a audição normal.

Nota: Ao ajustar o volume, o LED indicador de estado pisca rapidamente. Quando o volume atingiu o nível de valor máximo/mínimo, o LED indicador de estado pisca uma vez.

Selecionar um efeito sonoro predefinido

Durante a reprodução, prima as teclas **NEWS/ MOVIE/MUSIC** no controlo remoto para selecionar os equalizadores predefinidos:

MOVIE (recomendado para visualizar filmes)

MUSIC (recomendado para ouvir música)

NEWS (recomendado para ouvir as notícias)

Funcionamento ENTRADA EM LINHA / ÓTICO / COAXIAL / HDMI ARC

- 1 Certifique-se de que o aparelho está ligado à TV ou ao aparelho áudio.
- 2 Prima repetidamente a tecla  na unidade ou a tecla **SOURCE** no controlo remoto para selecionar o modo **ENTRADA DE LINHA, ÓTICO, COAXIAL, HDMI ARC**.
- 3 Opere o seu aparelho áudio diretamente para as funcionalidades de reprodução.
- 4 Prima a tecla **VOL +/-** para ajustar o volume para o nível desejado.

Dica:

- Enquanto está no modo **ÓTICO** ou **HDMI ARC** ou **COAXIAL**, se não houver saída de som do aparelho, pode ter de ativar a saída do Sinal **PCM** no seu dispositivo de entrada (por ex. TV, DVD ou leitor Blu-ray).

Funcionamento de Bluetooth

Emparelhar aparelhos com funcionalidade Bluetooth

A primeira vez que liga o seu aparelho Bluetooth a este leitor, terá de emparelhar o seu aparelho com este leitor.

Nota:

- O alcance operacional entre o leitor e um aparelho Bluetooth é de aproximadamente 8 metros (sem qualquer objeto entre o aparelho Bluetooth e a unidade).
- Antes de ligar um aparelho Bluetooth a este aparelho, garanta que sabe as capacidades do aparelho.
- Não garantimos a compatibilidade com todos os aparelhos Bluetooth.
- Qualquer obstáculo entre este aparelho e um aparelho Bluetooth pode reduzir o alcance operacional.
- Se a força do sinal for fraca, o seu recetor Bluetooth pode desligar-se, mas irá automaticamente voltar a entrar em modo de emparelhar.

- 1 Durante o modo ON, ligado, prima a tecla  repetidamente no aparelho ou a tecla  no controlo remoto para selecionar o modo Bluetooth. O indicador **Azul** vai piscar.
- 2 Ative o seu dispositivo Bluetooth e seleccione o modo de pesquisa. "HS205" irá surgir na lista de dispositivos Bluetooth.
 - Se não conseguir encontrar o aparelho, mantenha premida a tecla / **PAIR** no controlo remoto para ficar visível. O sistema entrou em modo emparelhar. Irá ouvir uma indicação áudio a partir do aparelho e o indicador Bluetooth pisca rapidamente.
- 3 Seleccione "HS205" na lista de emparelhar. Depois de ouvir a indicação áudio, o sistema está ligado com êxito e o indicador Bluetooth fica estático.
- 4 Reproduzir música a partir do aparelho Bluetooth ligado.

Para desligar a função Bluetooth, pode:

- Alterar para outra função no aparelho.
- Desativar a função do seu dispositivo Bluetooth. O dispositivo Bluetooth será desligado da barra de som após a indicação áudio.
- Mantenha premida a tecla ►►/PAIR no controlo remoto.

Dicas:

- Insira "0000" como seja, se necessário.
- Se nenhum outro aparelho Bluetooth emparelhar com este leitor em 2 minutos, o leitor volta a ligar à ligação anterior.
- O leitor também será desligado quando o seu dispositivo for movido para fora do alcance operacional.
- Se pretender voltar a ligar o seu dispositivo a este leitor, coloque-o dentro do alcance operacional.
- Se o dispositivo for movido além do alcance operacional, quando retorna ao alcance, verifique se continua ligado ao leitor.
- Se a ligação se perder, siga as instruções acima para emparelhar o seu dispositivo de novo com o leitor.

Ouvir música a partir do dispositivo Bluetooth

- Se o dispositivo Bluetooth ligado suportar o Perfil de distribuição de áudio avançado (A2DP), pode ouvir a música guardada no dispositivo através da barra de som.
- Se o dispositivo também suportar o Perfil de controlo remoto de vídeo e áudio (AVRCP), pode utilizar o controlo remoto da barra de som para reproduzir a música guardada no dispositivo.
 - 1 Emparelhar o seu aparelho com o leitor.
 - 2 Reproduzir música através do seu aparelho (se suportar A2DP).
 - 3 Utilizar o controlo remoto fornecido para controlar a reprodução (se suportar AVRCP).
- Para pausar/retomar a reprodução, prima a tecla ►►/PAIR no controlo remoto.
- Para saltar uma faixa, prima as teclas ◀◀, ▶▶ no controlo remoto.

Funcionamento USB

- 1 Insira um dispositivo USB.
- 2 Prima repetidamente a tecla  na unidade ou prima a tecla **SOURCE** no controlo remoto para seleccionar o modo **USB**.
- 3 Durante a reprodução:
 - Para pausar ou retomar a reprodução, prima a tecla ►►/PAIR no controlo remoto.
 - Para saltar para faixa anterior/seguinte, prima as teclas ◀◀, ▶▶ no controlo remoto.

Dicas:

- O aparelho suporta dispositivos USB com até 32 GB de memória.

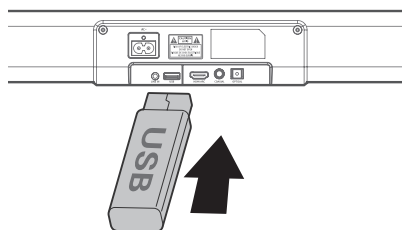

- Este aparelho pode reproduzir MP3.
- O aparelho suporta FAT32.

Resolução de problemas

Para manter a garantia válida, nunca tente reparar você mesmo o sistema. Se encontrar problemas quando utiliza este aparelho, reveja o seguinte antes de solicitar a reparação.

Sem alimentação

- Certifique-se de que o cabo CA do aparelho está devidamente ligado.
- Certifique-se de que há corrente na tomada elétrica.
- Prima a tecla standby para ligar o aparelho.

O controlo remoto não funciona

- Antes de premir qualquer tecla de controlo da reprodução, primeiro selecione a entrada correta.
- Reduza a distância entre o controlo remoto e o aparelho.
- Insira a pilha com as polaridades (+/-) alinhadas, conforme indicado.
- Troque as pilhas.
- Direcione o controlo remoto diretamente para o sensor na frente do aparelho.

Sem som

- Aumente o volume Prima Volume Up (subir o volume) no controlo remoto ou no canto inferior direito da televisão.
- Prima MUTE no controlo remoto para garantir que a barra de som não está silenciada.
- Prima as teclas Source para selecionar uma fonte de entrada diferente.
- Quando utiliza qualquer uma das entradas digitais, se não houver áudio:
 - Tente configurar a saída de TV para PCM ou
 - Ligue diretamente à sua entrada Blu-ray/outra entrada. Algumas TV não passam pelo áudio digital.
- A sua TV pode estar definida para saída de áudio variável. Confirme que a definição de saída de áudio está em FIXED (fixo) ou STANDARD não VARIABLE (variável). Consulte o manual do utilizador da sua TV para ver informação mais detalhada.
- Se utilizar Bluetooth, certifique-se de que o volume no seu aparelho de origem está ligado e que o aparelho não está silenciado.

Não encontro no nome Bluetooth deste aparelho no meu dispositivo Bluetooth

- Certifique-se de que a função Bluetooth está ativa no seu dispositivo Bluetooth.
- Certifique-se de que emparelhou o aparelho com o seu dispositivo Bluetooth.

Tem uma função de desligar de 15 minutos, um dos requisitos da norma ERP II para economizar energia

- Quando o nível do sinal de entrada externa do aparelho é demasiado baixo, o aparelho desliga-se automaticamente dentro de 15 minutos. Aumente o nível de volume do seu aparelho externo.

Especificações

Nome do modelo

HS205

PT

Barra de som

Fonte de alimentação	CA de 100-240 V~ 50/60 Hz
Consumo elétrico	30 W
Potência em standby	< 0,5 W
Porta USB para reprodução Compatibilidade USB Suporte de reprodução USB / formatos de ficheiro	5 V $\overline{=}$ 0,5 A USB de alta velocidade (2.0) / FAT32 32GB (máx) , MP3
Dimensões (LxA×P)	950 mm × 66 mm × 60 mm
Peso neto	1,5 kg
Impedância	8 Ω × 2
Sensibilidade da entrada de áudio	500 mV
Resposta de frequência	40 Hz - 20 KHz

Especificação sem fios

Versão Bluetooth	V 4.2
Potência máxima Bluetooth transmitida	5 dBm
Bandas de frequência	2402 MHz ~ 2480 MHz

Amplificador (potência de saída)

Barra de som	30 W × 2 (@10%THD)
Total	60 W

Controlo remoto

Distância/Ângulo	6 m / 30°
Tipo de pilhas	CR2025

Hisense

HS205