

Hisense

2.1CH Soundbar with Wireless Subwoofer

Model: HS2100

EN

FR

PT



 Dolby Audio

 Bluetooth®

 HDMI™
HIGH-DEFINITION MULTIMEDIA INTERFACE

 dts®

USER MANUAL



Before using the soundbar, please read this manual thoroughly and retain it for future reference.

Contents

1. Important Safety Instructions	3
1.1 Safety	3
1.2 Warning	4
2. What's in the Box	5
3. Product Diagram	6
3.1 Main Unit	6
3.2 Wireless Subwoofer	6
3.3 Remote Control	7
4. Preparations	7
4.1 Prepare the Remote Control	7
4.2 Replace the Remote Control Battery	7
4.3 Placement and Mounting	8
4.4 Wall Mounting (if using option-B)	8
5. Connections	9
5.1 Use the HDMI ARC Socket	9
5.2 Use the OPTICAL Socket	9
5.3 Use the AUX Socket	9
5.4 Connect Power	10
6. Pair up with the Subwoofer	10
6.1 Automatic pairing	10
6.2 Manual pairing	10
6.3 Use the Hisense EzPlay Function	10
7. Basic Operation	11
7.1 Standby/ON	11
7.2 Auto-Standby / Auto-Wake	11
7.3 Select Modes	11
7.4 Adjust the Volume	11
7.5 Turn the Surround Sound ON/OFF	12
7.6 Select Equalizer (EQ) Effect	12
7.7 Adjust the Bass/Treble	12
7.8 Adjust the Brightness	12
7.9 Factory reset	12
8. AUX/ OPTICAL/HDMI ARC Operation	12
9. USB Operation	12
10. Bluetooth Operation	13
11. Troubleshooting	14
12. Specifications	15

1. Important Safety Instructions



The lightning flash with arrowhead symbol, within an equilateral triangle, is intended to alert the user to the presence of uninsulated "dangerous voltage" within the product's enclosure that may be of sufficient magnitude as to constitute a risk of electric shock to persons.



The exclamation point within an equilateral triangle is intended to alert the user to the presence of important operating and maintenance (servicing) instructions in the literature accompanying the appliance.

1.1 Safety

- 1 Read these instructions** – All the safety and operating instructions should be read before this product is operated.
 - 2 Keep these instructions** – The safety and operating instructions should be retained for future reference.
 - 3 Heed all warnings** – All warnings on the appliance and in the operating instructions should be adhered to.
 - 4 Follow all instructions** – All operating and usage instructions should be followed.
 - 5 Do not use this apparatus near water** – The appliance should not be used near water or moisture – for example, in a wet basement or near a swimming pool and the like.
 - 6 Clean only with a dry cloth.**
 - 7 Do not block any ventilation openings.** Install in accordance with the manufacturer's instructions.
 - Do not install near any heat sources such as radiators, heaters, stoves, or other apparatus (including amplifiers) that produce heat.
 - Do not defeat the safety purpose of the polarized or grounding plug. A polarized plug has two blades with one wider than the other. A grounding plug has two blades and a third grounding prong. The wide blade or the third prong is provided for your safety.
- If the provided plug does not fit into your outlet, consult an electrician for replacement of the obsolete outlet.
- Protect the power cord from being walked on or pinched particularly at plugs, convenience receptacles, and the point where they exit from the apparatus.
 - Only use attachments/accessories specified by the manufacturer.
 -  Use only with the cart, stand, tripod, bracket or table specified by the manufacturer, or sold with the apparatus. When a cart or rack is used, use caution when moving the cart/apparatus combination to avoid injury from tip-over.
 - Unplug the apparatus during lightning storms or when unused for long periods of time.
 - Refer all servicing to qualified personnel. Servicing is required when the apparatus has been damaged in any way, such as power supply cord or plug is damaged, liquid has been spilled or objects have fallen into the apparatus, the unit has been exposed to rain or moisture, does not operate normally, or has been dropped.
 - This equipment is a Class II or double insulated electrical appliance. It has been designed in such a way that it does not require a safety connection to electrical earth.
 - The apparatus shall not be exposed to dripping or splashing. No objects filled with liquids, such as vases, shall be placed on the apparatus.
 - Minimum distance around the apparatus for sufficient ventilation is 5cm.
 - The ventilation should not be impeded by covering the ventilation openings with items, such as newspapers, table-cloths, curtains, etc.
 - No naked flame sources, such as lighted candles, should be placed on the apparatus.
 - Batteries should be recycled or disposed of as per state and local guidelines.
 - The use of apparatus in moderate or tropical climates.

EN

FR

PT

Caution:

- Use of controls or adjustments or performance of procedures other than those described herein, may result in hazardous radiation exposure or other unsafe operation.
- To reduce the risk of fire or electric shock, do not expose this apparatus to rain or moisture. The apparatus must not be exposed to dripping or splashing and objects filled with liquids, such as vases, must not be placed on apparatus.
- The mains plug/appliance coupler is used as the disconnect device, the disconnect device must remain readily operable.
- Danger of explosion if battery is incorrectly replaced. Replace only with the same or equivalent type.

1.2 Warning

- The battery (batteries or battery pack) shall not be exposed to excessive heat such as sunshine, fire or the like.
- Before operating this system, check the voltage of this system to see if it is identical to the voltage of your local power supply.
- Do not place this unit close to strong magnetic fields.
- Do not place this unit on the amplifier or receiver.
- If any solid object or liquid falls into the system, unplug the system and have it checked by qualified personnel before operating it any further.
- Do not attempt to clean the unit with chemical solvents as this may damage the finish. Use a clean, dry or slightly damp cloth.
- When removing the power plug from the wall outlet, always pull directly on the plug, never yank on the cord.
- Changes or modifications to this unit not expressly approved by the party responsible for compliance will void the user's authority to operate the equipment.
- The rating label is pasted on the bottom or back of the equipment.

Battery usage CAUTION

To prevent battery leakage which may result in bodily injury, property damage, or damage to the apparatus:

- Install all batteries correctly, + and - as marked on the apparatus.
- Do not mix old and new batteries.
- Do not mix alkaline, standard (Carbon-Zinc) or rechargeable (Ni-Cd, Ni-MH, etc.) batteries.
- Remove batteries when the unit is not used for a long time.



Correct Disposal of this product. This marking indicates that this product should not be disposed with other household wastes throughout the EU. To prevent possible harm to the environment or human health from uncontrolled waste disposal, recycle it responsibly to promote the sustainable reuse of material resources. To return your used device, please use the return and collection systems or contact the retailer where the product was purchased. They can take this product for environmental safe recycling.



We hereby declares that this product is in compliance with the essential requirements and other relevant provisions of RED Directive 2014/53/EU and UK Radio Equipment Regulations 2017.

2. What's in the Box



Main unit

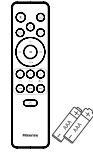

Remote control
AAA batteries x 2 *

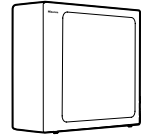

Wireless subwoofer

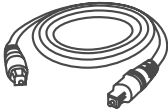

OPTICAL cable

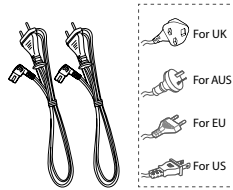

AC Power cord *

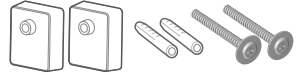

Wall mount kit

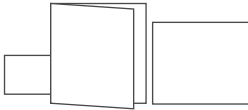

Warranty card/Quick start guide/
Wall mount guide

- * Power cord quantity and plug type vary by regions.
- * AAA Batteries are not available in some locations. Batteries are not included in Colombia and need to be purchased.
- Images, illustrations and drawings shown on this User Manual are for reference only, actual product may vary in appearance.

EN

FR

PT

3. Product Diagram

3.1 Main Unit

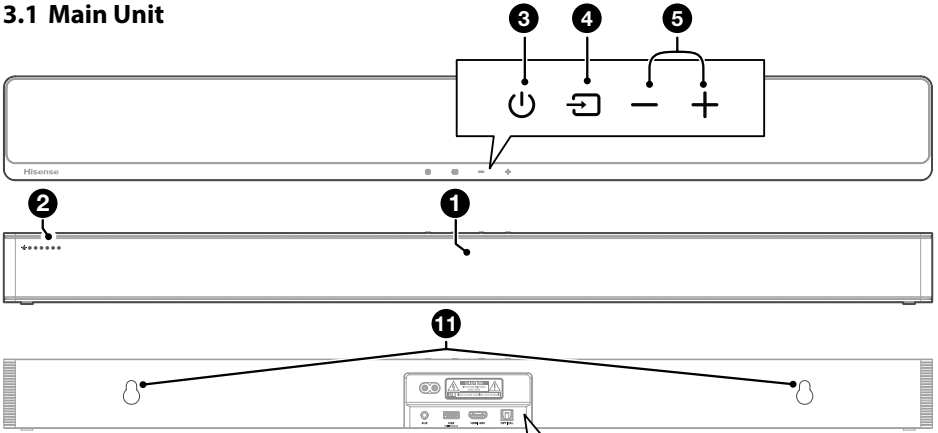

① **Remote Control Sensor**
Receive signal from the remote control.

② **LED Indicators**

Lamp	Mode
● Red	Standby
● Green	AUX
● Blue	BT (Bluetooth)
● Orange	OPTICAL
● White	HDMI ARC
● Yellow	USB

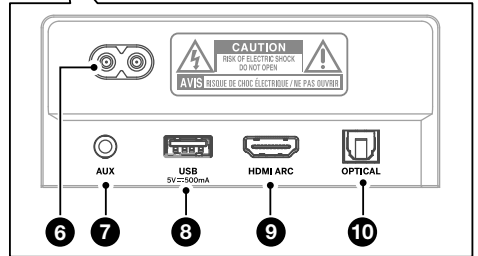

③ **(ON/OFF) Button**
Switch the soundbar between ON and Standby mode.

④ **(SOURCE) Button**
Select the play function.

⑤ **+/- (Volume) Buttons**
Increase/decrease the volume level.

⑥ **AC~ Socket**
Connect to the power supply.

⑦ **AUX Socket**
Connect to an external audio device.

⑧ **USB Socket**
Insert the USB device to play music.

⑨ **HDMI ARC Socket**
Connect to a TV via HDMI cable.

⑩ **OPTICAL Socket**
Connect to an optical audio output on the TV.

⑪ **Wall hanging points**

3.2 Wireless Subwoofer

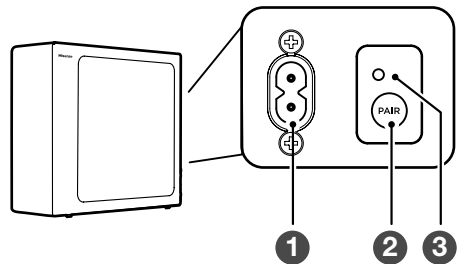

① **AC~ Power Cord**
Connect to power.

② **PAIR button**
Press activate the pairing function between the main unit and the subwoofer.

③ **PAIR Indicator**
Light stops blinking once the Subwoofer is paired with the Soundbar.

3.3 Remote Control

- ① Switch the unit between ON and STANDBY mode.
- ② (SOURCE) Select the play function.
- ③ **SURR** Adjust the surround ON/OFF.
- ④ (BT) Select the Bluetooth mode. Press and hold the (BT) button to activate the pairing function in Bluetooth mode or disconnect the existing paired Bluetooth device.
- ⑤ **EQ** Select a preset sound effect.
- ⑥ Skip to previous/next track in BT / USB mode.
- ⑦ **VOL+ / VOL-** Increase/decrease the volume level.
- ⑧ Play/pause/resume playback in BT / USB mode.
- ⑨ **BASS + / -** Adjust bass level.
- ⑩ **TREBLE + / -** Adjust treble level.
- ⑪ **DIMMER + / -** Adjust LED brightness.
- ⑫ (MUTE) Mute or resume the sound.

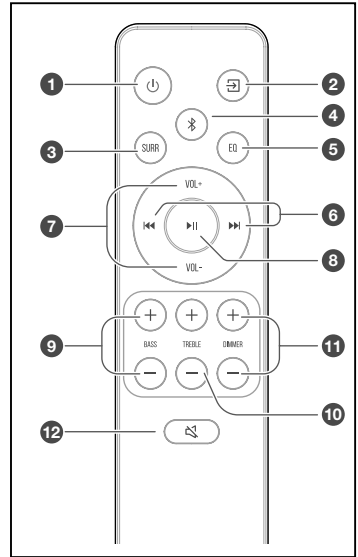

EN
FR
PT

4. Preparations

4.1 Prepare the Remote Control

The provided Remote Control allows the unit to be operated from a distance.

- Even if the Remote Control is operated within the effective range 19.7 feet (6m), remote control operation may be impossible if there are any obstacles between the unit and the remote control.
- If the Remote Control is operated near other products which generate infrared rays, or if other remote control devices using infra-red rays are used near the unit, it may operate incorrectly. Conversely, the other products may operate incorrectly.

4.2 Replace the Remote Control Battery

- 1 Press and slide the back cover to open the battery compartment of the remote control.
- 2 Insert two AAA size batteries. Make sure the (+) and (-) ends of the batteries match the (+) and (-) ends indicated in the battery compartment.
- 3 Close the battery compartment cover.

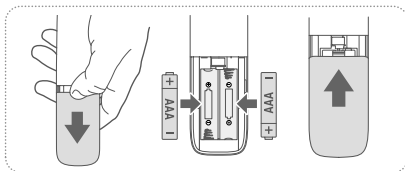

Precautions Concerning Batteries

- Be sure to insert the batteries with correct positive “+” and negative “-” polarities.
- Use batteries of the same type. Never use different types of batteries together.
- Either rechargeable or non-rechargeable batteries can be used. Refer to the precautions on their labels.
- Be aware of your fingernails when removing the battery cover and the battery.
- Do not drop the remote control.
- Do not allow anything to impact the remote control.
- Do not spill water or any liquid on the remote control.
- Do not place the remote control on a wet object.
- Do not place the remote control under direct sunlight or near sources of excessive heat.
- Remove the battery from the remote control when not in use for a long period of time, as corrosion or battery leakage may occur and result in physical injury, and/or property damage, and/or fire.
- Do not use any batteries other than those specified.
- Do not mix new batteries with old ones.
- Never recharge a battery unless it is confirmed to be a rechargeable type.

4.3 Placement and Mounting

Placement

- A If your TV is placed on a table, you can place the unit on the table directly in front of the TV stand, centered with the TV screen.
- B If your TV is attached to a wall, you can mount the unit on the wall directly below the TV screen.

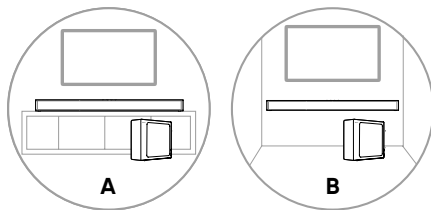

4.4 Wall Mounting (if using option-B)

Note:

- Installation must be carried out by qualified personnel only. Incorrect assembly can result in severe personal injury and property damage (if you intend to install this product yourself, you must check for installations such as electrical wiring and plumbing that may be buried inside the wall). It is the installer's responsibility to verify that the wall will safely support the total load of the unit and wall brackets.
- Additional tools (not included) are required for the installation.
- Do not overtighten screws.
- Keep this instruction manual for future reference.
- Use an electronic stud finder to check the wall type before drilling and mounting.

WARNING

- To prevent injury, this apparatus must be securely attached to the floor/wall in accordance with the installation instructions.
- Suggested wall mounting height: ≤ 1.5 meters.

1. Drill 2 parallel holes ($\varnothing 5.5$ -6 mm each according to wall type) in the wall. The distance between the holes should be **580mm**.
2. Insert the supplied wall anchors into 2 screw holes on the wall. Insert the supplied wall bracket screws through the wall brackets into the wall anchors. Fix and tighten the screws on the wall.
3. Hang the unit on the wall mount brackets.

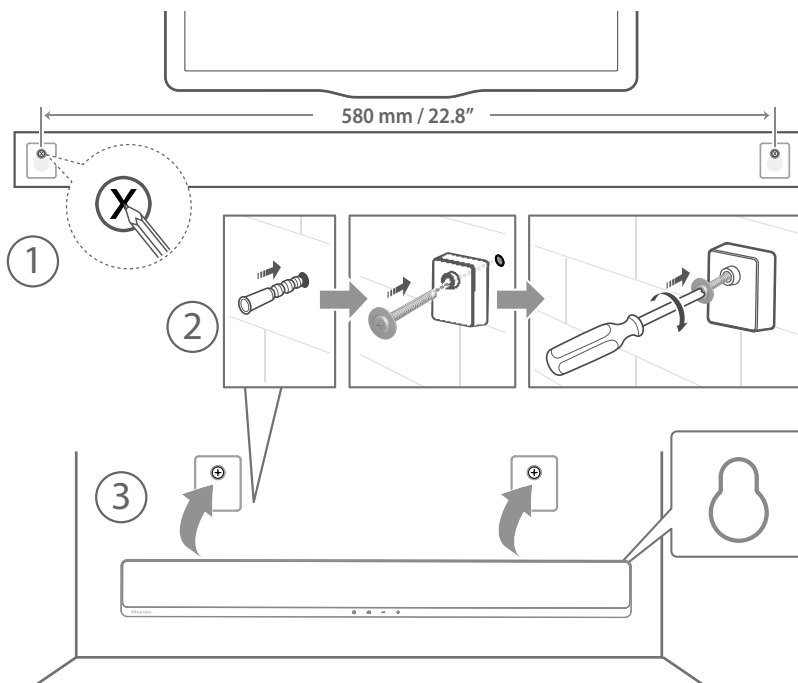

5. Connections

5.1 Use the HDMI ARC Socket

The ARC (Audio Return Channel) function allows you to send audio from your ARC-compliant TV to your soundbar through a single HDMI connection. To enjoy the ARC function, please ensure your TV is both HDMI-CEC and ARC compliant and set up accordingly. When correctly set up, you can use your TV remote control to adjust the volume output (VOL +/- and Mute) of the soundbar.

- Connect the HDMI cable from unit's **HDMI ARC** socket to the HDMI (ARC) socket on your ARC compliant TV. Then press the remote control to select **HDMI ARC**.

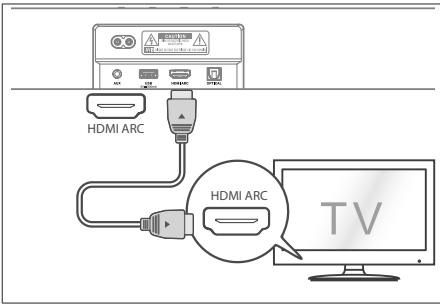

Tips:

- Your TV must support the HDMI-CEC and ARC function. HDMI-CEC and ARC must be set to On.
- The setting method of HDMI-CEC and ARC may differ depending on the TV. For details about ARC function, please refer to the owner's manual.
- Only HDMI 1.4 or higher version cable can support the ARC function.

5.2 Use the OPTICAL Socket

- Connect an OPTICAL cable to the TV's OPTICAL OUT socket and the **OPTICAL** socket on the unit.

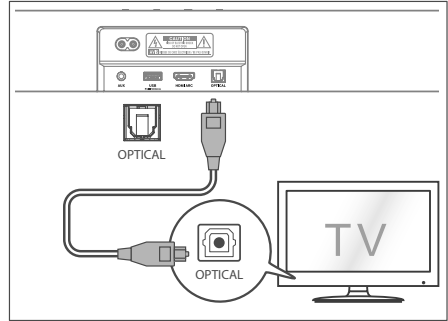

Tip: The Soundbar may not be able to decode all digital audio formats from the input source. In this case, the Soundbar will mute. This is NOT a defect. Ensure that the audio setting of the input source (e.g. TV, game console, DVD player, etc.) is set to **PCM** or **Dolby Digital** (Refer to the user manual of the input source device for its audio setting details) with HDMI ARC / OPTICAL input.

5.3 Use the AUX Socket

- A. Use a 3.5mm to 3.5mm audio cable to connect the TV's or external audio device headphone socket to the **AUX** socket on the unit.
- B. Use a RCA to 3.5mm audio cable to connect the TV's audio output sockets to the **AUX** socket on the unit.

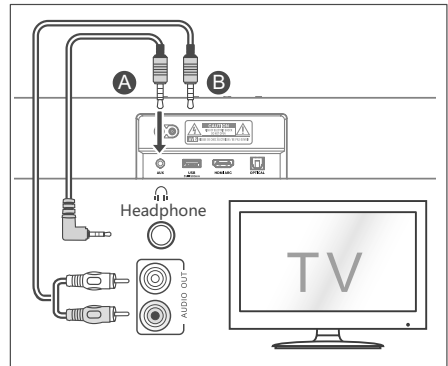

EN

FR

PT

S

5.4 Connect Power

Risk of product damage!

- Ensure that the power supply voltage corresponds to the voltage printed on the back or the underside of the unit.
- Before connecting the AC power cord, ensure you have completed all other connections.

Soundbar

- Connect the mains cable to the **AC~** socket of the Sound Bar and then into a mains socket.

Subwoofer

- Connect the mains cable to the **AC~** socket of the subwoofer and then into a mains socket.

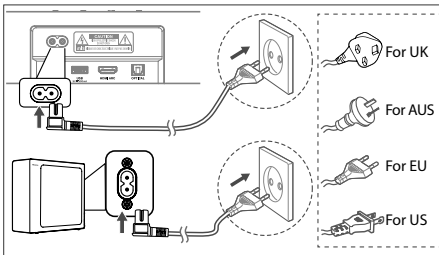

* Power cord quantity and plug vary by regions.

6. Pair up with the Subwoofer

6.1 Automatic pairing

The subwoofer and soundbar will automatically pair when both units are plugged into the mains sockets and turned on. No cable is needed for connecting the two units.

- Determine the status based on the wireless Subwoofer indicator.

Lamp	Status
Fast blink	Subwoofer in pairing mode
Slow blink	Connection / Pairing Failed
Constant on	Connected / Pairing successful

NOTE:

- Do not press the **PAIR** button on the rear of the subwoofer, except for manual pairing.
- If the automatic pairing fails, pair the subwoofer with the Soundbar manually.

6.2 Manual pairing

1. Ensure that all the cables are well connected and the Soundbar is in Standby mode.
2. Press and hold the **PAIR** button on the rear of the subwoofer for a few seconds. The subwoofer will enter the pairing mode and the Pair Indicator will blink quickly.
3. Press the **⏻** button on the Soundbar or on the remote control to switch the Soundbar on.
4. Press and hold the **⏻** button on the Soundbar or on the remote control for a few seconds.
5. After the wireless connection succeeded, the Pair Indicator will light up.
6. If the Pair indicator blinks, the wireless connection has failed. Unplug the cable of the subwoofer and then reconnect the main cable after 4 minutes. Repeat step 1 ~ 4.

NOTE:

- If the wireless connection fails again, check if there is conflict or strong interference (for example, interference from an electronic device) around your location. Remove these conflicts or strong interferences and repeat the above procedures.
- The subwoofer should be within 6m (19.7 feet) of the soundbar in an open area.
- If the Soundbar is not connected with the subwoofer and it is in On mode, the POWER Indicator will flash. Follow step 1 ~ 4 above to pair the subwoofer to the Soundbar.

6.3 Use the Hisense EzPlay Function

For Hisense EzPlay, when the Soundbar connects with a Hisense TV via HDMI ARC, the will be a Soundbar Setting menu on the TV, and you can control this menu via you TV remote to control most of the Soundbar features.

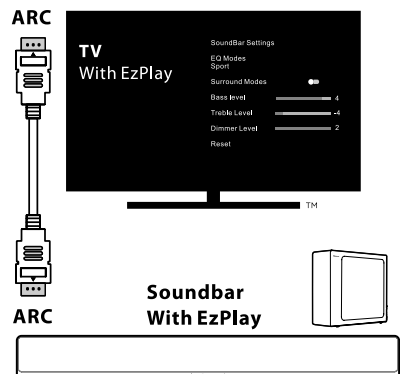

TV menu example (different models may have different menus) :

Setting--sound--Soundbar Setting.

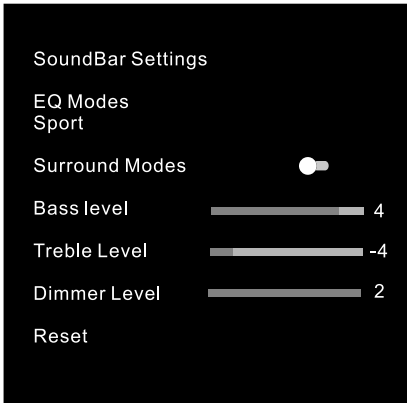

Note:

- This function is available only when both Soundbar and TV support Hisense Ezplay.
- This function requires Soundbar and TV connected via HDMI ARC, and the CEC of the TV must be turned ON.
- If everytime setting right, for the first time connect, there would be a tip on the TV screen to guide you find the Soundbar setting menu.

7. Basic Operation

7.1 Standby/ON

When you first connect the main unit to the mains socket, the main unit will be in Standby mode.

- Press the **⏻** button on the unit or on the remote control to switch the unit ON.
- Press the **⏻** button again to switch the unit back to STANDBY mode.
- Disconnect the mains plug from the mains socket if you want to switch the unit OFF completely.

7.2 Auto-Standby / Auto-Wake

[Auto-Standby] The soundbar automatically turns to Standby mode after about 15 minutes if the TV or the external soundbar is disconnected (or USB, BT function bit playback pause), or switched off.

[Auto-Wake] If a TV or an external device is connected (AUX / OPTICAL / HDMI ARC socket), the unit will switch on automatically when the TV or the external device is switched on.

Auto-standby ON/OFF

Switch the soundbar on the optical mode, double click the **⏪** (x2) and **⏩** (x2) buttons on the remote control to activate and deactivate the auto-standby:

Auto Standby	
On	Your Soundbar has been programmed to enter Standby mode automatically when no audio is detected for 15 minutes.
Off	You can turn off the Auto Standby to keep your Soundbar always working.

Activate and Deactivate the Auto-Wake:

Turn on the soundbar, press the **[-] [+]** button at the same time on the soundbar to activate and deactivate the auto-wake:

Auto-Wake	
On	The Soundbar will wake up automatically when audio input is detected.
Off	The Soundbar does not wake up automatically.

7.3 Select Modes

- Press the **⏮** (SOURCE) button repeatedly on the unit or on the remote control to select the desired mode.
- The indicator light on the front of the main unit will show which mode is currently in use.

Lamp	Mode
● Red	Standby
● Green	AUX
● Blue	BT (Bluetooth)
● Orange	OPTICAL
● White	HDMI ARC
● Yellow	USB

7.4 Adjust the Volume

- Press the **VOL+ / VOL-** buttons on the unit or on the remote control to adjust the volume.
- If you wish to turn the sound off, press the **🔇** (MUTE) button on the remote control. Press the **🔇** (MUTE) button again or press the **VOL +/ -** buttons to resume normal listening.

EN

FR

PT

7.5 Turn the Surround Sound ON/OFF

- Press the **SURR** button on the remote control to turn on the surround sound. Press this button again to turn off the surround sound.

7.6 Select Equalizer (EQ) Effect

- While playing, press the **EQ** button on the remote control to select desired preset equalizers: **music, movie, news, game, sport, night**.

7.7 Adjust the Bass/Treble

- Press the **BASS +/-** buttons on the remote control to adjust bass level.
- Press the **TREBLE +/-** buttons on the remote control to adjust treble level.

7.8 Adjust the Brightness

- Press the **DIMMER +/-** button on the remote control to select brightness level.

7.9 Factory reset

Reset device to default setting.

- Switch the soundbar on the optical mode, press and hold the [**U**] button on the soundbar, the soundbar will enter factory reset mode and turn to standby state.

MODE	DEFAULT
SOURCE	OPTICAL
Volume	30
Surround	ON
Dimmer	MAX
Bass	0
Treble	0
EQ	Music
Auto Wake	OFF
Auto Standby	ON

8. AUX/ OPTICAL/HDMI ARC Operation

- 1 Ensure that the unit is connected to the TV or audio device.
- 2 Press the **[]** button repeatedly on the unit or on the remote control to select **AUX, OPTICAL, HDMI ARC** mode.
- 3 Operate your audio device directly for playback features.
- 4 Press the **VOL +/-** button to adjust the volume to your desired level.

Tip: The Soundbar may not be able to decode all digital audio formats from the input source. In this case, the Soundbar will mute. This is NOT a defect. Ensure that the audio setting of the input source (e.g. TV, game console, DVD player, etc.) is set to **PCM** or **Dolby Digital** (Refer to the user manual of the input source device for its audio setting details) with HDMI ARC / OPTICAL input.

9. USB Operation

- 1 Insert the USB device.

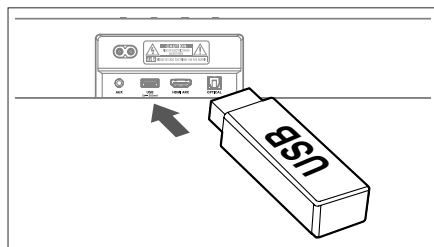

- 2 Press the **[]** button repeatedly on the unit or on the remote control to select **USB** mode.
- 3 During playback:

▶|| Start, pause or resume play

◀◀, ▶▶ Skip to the previous or next track



Tips:

- The unit can support USB devices with up to 32 GB of memory.
- This unit can play WAV / WMA / MP3 / FLAC.
- This product may not be compatible with certain types of USB storage devices.
- If you use a USB extension cable, USB hub, or USB Multifunctional card reader, the USB storage device may not be recognized.
- Do not remove the USB storage device while reading files.

10. Bluetooth Operation

Through Bluetooth, connect the Soundbar with your Bluetooth device (such as an iPad, iPhone, iPod touch, Android phone, or laptop), and then you can listen to the audio files stored on the device through your Soundbar speakers.

First time pairing

- 1 Press the  (SOURCE) button on the unit or the  button on the remote control to select **Bluetooth** mode. The Blue indicator will flash slowly and the white running horse lamp rolling.
 - 2 Activate your Bluetooth device and select the search mode.
 - 3 Select "**Hisense HS2100**" in the pairing list. After audio prompt, the system is successfully connected and Blue indicator will light up solidly.
- If you want to connect your soundbar with another Bluetooth device, press and hold the  button on the remote control to disconnect the currently connected Bluetooth device. Follow step 2-3 to pair your Bluetooth device.

To disconnect the Bluetooth function, you can :

- Switch to another function on the unit.
- Disable the function from your Bluetooth device.
- Press and hold the  button, the Bluetooth device will be disconnected from the soundbar.

Listen to music from Bluetooth Device

- If the connected Bluetooth device supports Advanced Audio Distribution Profile (A2DP), you can listen to the music stored on the device through the player.
 - If the device also supports Audio Video Remote Control Profile (AVRCP), you can use the player's remote control to play music stored on the device.
1. Pair your device with the player.
 2. Play music via your device (if it supports A2DP).
 3. Use supplied remote control to control play (if it supports AVRCP).

 Start, pause or resume play

 Skip to the previous or next track

Tips:

- The operational range between the Sound Bar and the device is approximately 8 metres.
- Before connecting a Bluetooth® device to the Sound Bar, ensure you know the device's capabilities.
- Compatibility with all Bluetooth® devices is not guaranteed.
- Any obstacle between the device and the Sound Bar can reduce operational range.
- Keep this player away from other electronic devices that may cause interference.
- The player will also be disconnected when your device is moved beyond the operational range.

EN

FR

PT

11. Troubleshooting

To keep the warranty valid, never try to repair the system yourself. If you encounter problems when using this unit, check the following points before requesting service.



No power

- Ensure that the AC cord of the apparatus is properly connected.
- Ensure that there is power at the AC outlet.
- Press standby button to turn the unit on.

Remote control does not work

- Before you press any playback control button, first select the correct source.
- Reduce the distance between the remote control and the unit.
- Insert the battery with its polarities (+/-) aligned as indicated.
- Replace the battery.
- Aim the remote control directly at the sensor on the front of the unit.

No sound

- Make sure that the unit is not muted. Press  or VOL+/- button to resume normal listening.
- Press  button on the unit or on the remote control to switch the soundbar to standby mode. Then press the  button again to switch the soundbar on.
- Unplug both the soundbar and the subwoofer from the mains socket, then plug them again. Switch on the soundbar.
- Ensure the audio setting of the input source (e.g. TV, game console, DVD player, etc.) is set to PCM or Dolby Digital mode while using digital (e.g. HDMI, OPTICAL, COAXIAL) connection.
- The subwoofer is out of range, please move the subwoofer closer to the soundbar. Make sure the subwoofer is within 5 m of the soundbar (the closer the better).
- The soundbar may have lost connection with the subwoofer. Re-pair the units by following the steps on the section "Pairing the Wireless Subwoofer with the Soundbar".
- The unit may not be able to decode all digital audio formats from the input source. In this case, the unit will mute. This is NOT a defect. device is not muted.

I can't find the Bluetooth name of this unit on my Bluetooth device for Bluetooth pairing

- Ensure the Bluetooth function is activated on your Bluetooth device.
- Ensure you have paired the unit with your Bluetooth device.

The Soundbar turns off

- When the unit's external input signal level is too low, the unit will be turned off automatically in 15 minutes. Please increase the volume level of your external device.

The Subwoofer is idle or the indicator of Subwoofer do not light up.

- Please unplug power cord from the mains socket, and plug it in again after 4 minutes to reset the subwoofer.

12. Specifications

Brand	Hisense
Model	HS2100

Soundbar

Power Supply	100-240V~ 50/60Hz
Power Consumption	20 W < 0.5 W (StandBy)
USB	5V --- 500mA Hi-Speed USB (2.0) / FAT32 / FAT16 32G (max) , WAV / WMA / MP3 / FLAC.
Dimension (WxHxD)	800 x 60 x 90 mm / 31.5" x 2.4" x 3.5"
Net weight	1.5 kg
Audio input sensitivity	700mV
Frequency Response	120Hz - 20KHz
Operating Temperature	0°C - 45°C

EN

FR

PT

Wireless Specification

Bluetooth version / profiles	V 5.3 (A2DP, AVRCP)
Bluetooth frequency range	2400 MHz ~ 2483.5 MHz
Bluetooth Max. transmitting power	≤ 5 dBm
2.4G Wireless frequency range	2400 MHz ~ 2483 MHz
2.4G Max. transmitting power	≤ 6 dBm
Modulation Type	GFSK, π/4 DQPSK

Subwoofer

Power Supply	100-240V~ 50/60Hz
Power Consumption	20 W < 0.5 W (StandBy)
Dimension (W x H x D)	110 x 300 x 350 mm / 4.3" x 11.8" x 13.8"
Net weight	3.4 kg
Frequency Response	40Hz - 120Hz

Amplifier (max audio power)

Total	240 W
Soundbar	60 W x 2
Subwoofer	120 W

Remote Control

Distance/Angle	19.7 feet (6m) / 30°
Battery type	AAA (1.5V x 2)

- Design and specifications are subject to change without notice.

Hisense

Barre de son 2.1CH avec caisson de basse sans fil
Modèle : HS2100



 Dolby Audio

 Bluetooth®

 **HDMI**™
HIGH-DEFINITION MULTIMEDIA INTERFACE

 **dts**®

MANUEL D'UTILISATION



Avant d'utiliser la barre de son, veuillez lire attentivement ce manuel et le conserver pour référence ultérieure.

Table des matières

1. Consignes de sécurité	3
1.1 Sécurité.....	3
1.2 Avertissement	4
2. Contenu de la boîte	5
3. Schéma du produit.....	6
3.1 Unité principale	6
3.2 Caisson de basse sans fil.....	6
3.3 Télécommande.....	7
4. Préparatifs.....	7
4.1 Préparer la télécommande.....	7
4.2 Remplacer les piles de la télécommande.....	7
4.3 Placement et montage	8
4.4 Montage mural (si vous utilisez l'option-B)	8
5. Connexions	9
5.1 Utiliser la prise HDMI ARC.....	9
5.2 Utiliser la prise OPTICAL	9
5.3 Utiliser la prise AUX.....	9
5.4 Branchement électrique.....	10
6. Association avec le caisson de basse	10
6.1 Association automatique.....	10
6.2 Association manuelle	10
6.3 Utiliser la fonction Hisense EzPlay	10
7. Fonctionnement de base	11
7.1 Veille/MARCHE.....	11
7.2 Mise en veille automatique/réveil automatique	11
7.3 Sélection des modes.....	11
7.4 Réglage du volume	11
7.5 Activation/désactivation du son ambiophonique.....	12
7.6 Sélectionnez l'effet égaliseur (EQ)	12
7.7 Régler les graves et les aigus	12
7.8 Réglez la luminosité.....	12
7.9 Réinitialisation d'usine.....	12
8. Fonctionnement AUX/OPTICAL/HDMI ARC.....	12
9. Fonctionnement USB	12
10. Fonctionnement avec source Bluetooth	13
11. Dépannage.....	14
12. Spécifications.....	15

EN

FR

PT

1. Consignes de sécurité





Le symbole éclair avec une flèche dans un triangle équilatéral est destiné à alerter l'utilisateur de la présence d'une tension dangereuse non isolée dans le capot du produit qui peut être d'une ampleur suffisante pour constituer un risque de décharge électrique pour les personnes.



Le point d'exclamation dans un triangle équilatéral est destiné à alerter l'utilisateur de la présence d'instructions importantes d'utilisation et de maintenance dans la documentation accompagnant l'appareil.

1.1 Sécurité

- Lisez ces instructions** – Toutes les consignes de sécurité et de fonctionnement doivent être lues avant d'utiliser ce produit.
- Conservez ces instructions** – Les instructions de sécurité et de fonctionnement doivent être conservées pour référence ultérieure.
- Respectez tous les avertissements** – Tous les avertissements sur cet appareil et dans les instructions d'utilisation doivent être respectés.
- Suivez toutes les instructions** – Toutes les instructions et consignes d'utilisation doivent être suivies.
- N'utilisez pas cet appareil près de l'eau** – L'appareil ne doit jamais être utilisé près de l'eau ou de l'humidité, tel que dans un sous-sol humide ou près d'une piscine ou similaires.
- Nettoyez l'appareil uniquement à l'aide d'un chiffon sec.**
- Ne bloquez pas les ouvertures de ventilation.** Installez l'appareil en suivant les instructions du fabricant.
- Ne placez pas l'appareil près d'une source de chaleur, tels que des radiateurs, des bouches d'air chaud, des gazinières ou tout autre appareil (y compris des amplificateurs) qui produisent de la chaleur.
- N'éliminez pas la fonction de sécurité de la fiche polarisée ni de la prise de terre. Une prise polarisée possède deux lames avec une plus large que l'autre. Une prise avec terre possède deux lames et une troisième broche pour la masse. La lame plus large et la troisième broche sont là pour votre sécurité. Si la prise fournie ne rentre pas dans votre prise murale, prenez contact avec un électricien pour le remplacement de la prise.
- Protégez le cordon d'alimentation de tout piétinement et empêchez qu'il soit pincé, et plus particulièrement au niveau des prises de courant et de l'endroit où il est branché à l'appareil.
- Utilisez uniquement des fixations/accessoires recommandés par le fabricant.
-  Utilisez uniquement un chariot, socle, trépied, support ou table spécifiés par le fabricant ou vendu avec l'appareil. Lorsqu'un chariot ou rack est utilisé, soyez prudent quand vous déplacez l'ensemble chariot/appareil de manière à éviter les blessures en cas de chute.
- Débranchez l'appareil en cas d'orage ou lorsqu'il est inutilisé pendant de longues périodes.
- Confiez toute réparation à un personnel qualifié. Une réparation est nécessaire lorsque l'appareil a été endommagé d'une manière ou d'une autre, tels que lorsque le cordon d'alimentation ou la fiche sont endommagés, du liquide a été renversé, des objets sont tombés à l'intérieur, l'appareil a été exposé à la pluie ou à l'humidité, qu'il ne fonctionne pas correctement ou qu'il est tombé.
-  Cette unité est un appareil électrique à double isolation de Classe II. Il a été conçu de telle sorte qu'il ne nécessite pas une connexion à la terre pour la sécurité électrique.
- L'appareil ne doit pas être exposé à des égouttements ou des éclaboussures. Aucun objet rempli de liquide, tel qu'un vase, ne doit être placé sur l'appareil.
- La distance minimale autour de l'appareil pour une ventilation suffisante est de 5 cm.
- Ne pas entraver la ventilation en recouvrant les ouvertures de ventilation avec des objets tels que journaux, nappes de table, rideaux, etc.
- Ne pas placer de sources de flammes nues, comme des chandelles, sur le produit.
- Les piles doivent être recyclées ou mises au rebut conformément aux directives nationales et locales.
- Utiliser l'appareil dans des climats tempérés ou tropicaux.

Attention :

- L'utilisation de dispositifs de commande ou de réglage ou l'exécution de procédures autres que celles décrites dans le présent document peut entraîner une exposition dangereuse aux rayonnements ou toute autre opération non sécuritaire.
- Afin de réduire le risque d'incendie ou d'électrocution, ne pas exposer cet appareil à la pluie ou à l'humidité. Cet appareil ne doit pas être exposé à des égouttements ou éclaboussures, ni des objets remplis de liquides, tels que des vases, ne doivent être placés sur l'appareil.
- Si la fiche secteur ou le coupleur de l'appareil est utilisé comme sectionneur, ce dispositif doit toujours rester facilement accessible.
- Le fait de remplacer la pile par une autre pile qui ne convient pas présente un risque d'explosion. Remplacer uniquement par une pile de type identique ou équivalent.

1.2 Avertissement

- La pile (piles ou un ensemble de piles) ne doit pas être exposée à une chaleur excessive, tel que le soleil, le feu ou similaire.
- Avant de faire fonctionner ce système, vérifier que sa tension est identique à celle de l'alimentation électrique locale.
- Ne pas placer cet appareil à proximité de champs magnétiques puissants.
- Ne pas placer cet appareil sur l'amplificateur ou le récepteur.
- Si un objet solide ou du liquide tombe dans le système, débrancher le système et le faire vérifier par un personnel qualifié avant de le remettre en marche.
- Ne pas tenter de nettoyer l'appareil avec des solvants chimiques car cela pourrait en endommager la surface. Utiliser un chiffon propre, sec ou légèrement humide.
- Pour débrancher la fiche du cordon d'alimentation de la prise murale, toujours tirer directement sur la fiche, ne jamais tirer sur le cordon.
- Tout changement ou modification de cet appareil non expressément approuvé par la partie responsable de la conformité annulera le droit de l'utilisateur d'utiliser l'appareil.
- L'étiquette des caractéristiques nominales est collée sur la face inférieure ou arrière de l'appareil.

MISE EN GARDE relative aux piles

Pour éviter les fuites des piles qui pourraient entraîner des blessures corporelles, des dommages matériels ou endommager l'appareil :

- Installer toutes les piles correctement, + et - comme indiqué sur l'appareil.
- Ne pas mélanger des piles usagées et neuves.
- Ne pas mélanger des piles alcalines, standard (carbone-zinc) ou rechargeables (Ni-Cd, Ni-MH, etc.).
- Retirer les piles lorsque l'appareil n'est pas utilisé pendant une longue période.



Mise au rebut de ce produit. Ce pictogramme indique que ce produit ne doit pas être jeté avec les autres déchets ménagers dans toute l'Europe. Afin de prévenir toute nuisance possible à l'environnement ou à la santé humaine causée par une élimination incontrôlée des déchets, recyclez ce produit de manière responsable pour promouvoir la réutilisation durable des ressources matérielles. Pour retourner votre appareil usagé, veuillez utiliser les systèmes de reprise et de collecte ou contactez le revendeur où vous avez acheté le produit. Le revendeur peut emmener ce produit pour son recyclage propre et sûr.



Nous déclarons par la présente que ce produit est conforme aux exigences essentielles et aux autres dispositions pertinentes de la directive RED 2014/53/EU et de la réglementation britannique sur les équipements radio 2017.

EN

FR

PT

2. Contenu de la boîte



Unité principale

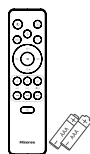

Télécommande
Piles AAA × 2 *

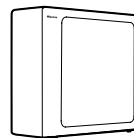

Caisson de basse sans fil



Câble OPTICAL

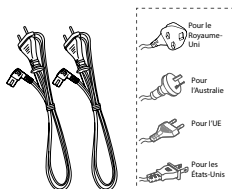

Cordon d'alimentation CA *

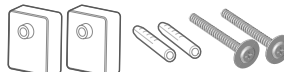

Kit du support mural

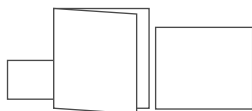

Carte de garantie/Guide de démarrage rapide/
Guide pour la fixation murale

- * Le nombre de cordons d'alimentation fournis et le type de prise varient selon les régions.
- * Les piles AAA ne sont pas disponibles dans certains endroits. Les piles ne sont pas incluses en Colombie et doivent être achetées.
- Les images, illustrations et dessins présentés dans ce manuel d'utilisation sont uniquement fournis à titre indicatif, l'apparence réelle du produit peut varier.

3. Schéma du produit

3.1 Unité principale

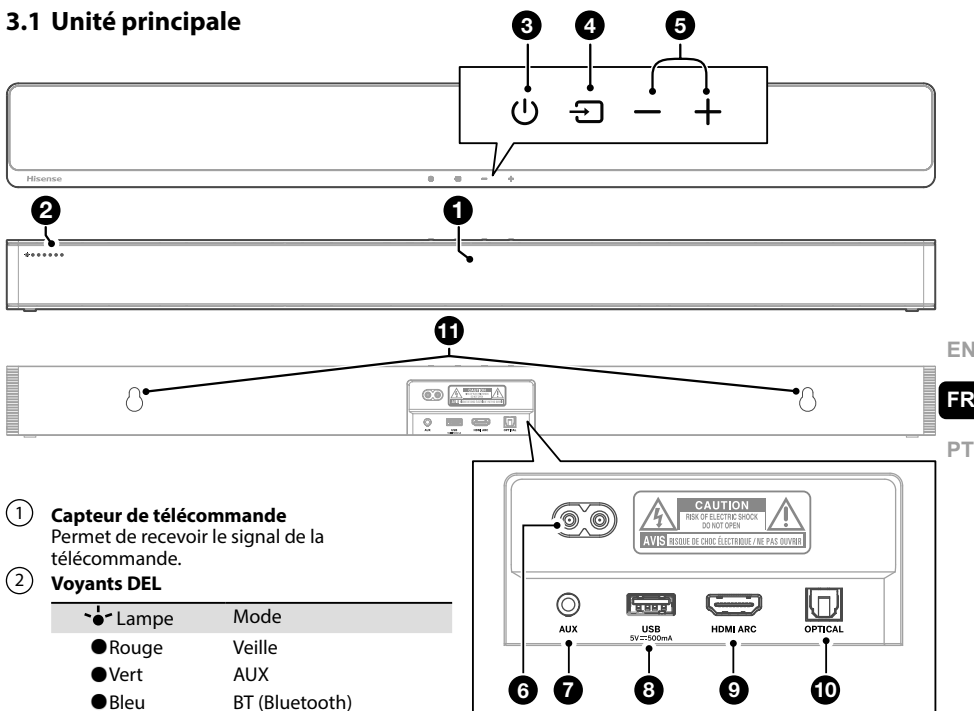

① **Capteur de télécommande**
Permet de recevoir le signal de la télécommande.

② **Voyants DEL**

Lampe	Mode
● Rouge	Veille
● Vert	AUX
● Bleu	BT (Bluetooth)
● Orange	OPTIQUE
● Blanc	HDMI ARC
● Jaune	USB

③ **() Bouton (MARCHÉ/ARRÊT)**
Basculer la barre de son entre le mode ACTIVER et le mode Veille.

④ **() Bouton (SOURCE)**
Permet de sélectionner la fonction de lecture.

⑤ **+ / - Touches (Volume)**
Permettent d'augmenter/diminuer le volume.

⑥ **Prise AC~**
Branchez ici le câble d'alimentation.

⑦ **Prise AUX**
Permet de connecter un périphérique audio externe.

⑧ **Prise USB**
Insérez le périphérique USB pour lire de la musique.

⑨ **Prise HDMI ARC**
Permet de se connecter à un téléviseur via un câble HDMI.

⑩ **Prise OPTICAL**
Permet la connexion à une sortie audio optique sur le téléviseur.

⑪ **Points de fixation murale**

3.2 Caisson de basse sans fil

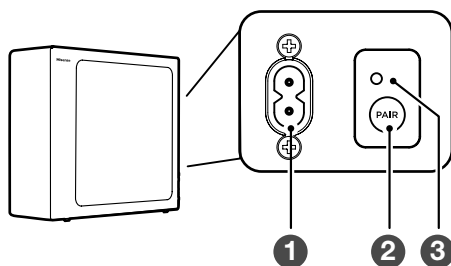







① **Cordon d'alimentation CA**
Connecter à l'alimentation électrique.

② **Bouton PAIR**
Appuyez pour activer la fonction d'appariement entre l'unité principale et le caisson de basse.

③ **Voyant PAIR**
Le voyant cesse de clignoter une fois que le caisson de basse est associé avec la barre de son.

EN
FR
PT

3.3 Télécommande

- ①  Permet de commuter l'appareil entre le mode MARCHÉ et le mode VEILLE.
- ②  (SOURCE) Sélectionnez le mode de lecture.
- ③ **SURR** Permet d'activer/de désactiver le son ambiophonique.
- ④  (BT) Permet de sélectionner le mode Bluetooth. Appuyez et maintenez enfoncé le bouton  (BT) pour activer la fonction d'appariement en mode Bluetooth ou pour déconnecter le périphérique Bluetooth apparié existant.
- ⑤ **EQ** Permet de sélectionner un effet sonore prédéfini.
- ⑥  Permet de passer à la piste précédente/suivante en mode BT/USB.
- ⑦ **VOL+ / VOL-** Permet d'augmenter/diminuer le volume.
- ⑧  Lecture/pause/reprise de la lecture en mode BT/USB.
- ⑨ **BASS +/-** Permet de régler le niveau des basses.
- ⑩ **TREBLE +/-** Permet de régler le niveau des aigus.
- ⑪ **DIMMER +/-** Réglez la luminosité de l'écran.
- ⑫  (MUET) Couper le son ou reprendre le volume.

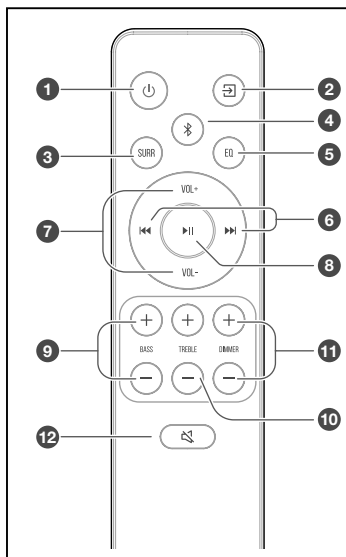

4. Préparatifs

4.1 Préparer la télécommande

La télécommande permet de commander l'appareil à distance.

- Même si la télécommande fonctionne dans la zone effective 19,7 pieds (6 m), les commandes de la télécommande peuvent être perturbées si des obstacles entre l'appareil et la télécommande sont présents.
- Si la télécommande est actionnée à proximité d'autres produits qui génèrent des rayons infrarouges ou si d'autres dispositifs de commande à distance à l'aide de rayons infrarouges sont utilisés à proximité, elle pourrait fonctionner de manière incorrecte. Et de même, les autres produits peuvent fonctionner de manière incorrecte.

4.2 Remplacer les piles de la télécommande

- 1 Appuyez et faites glisser le couvercle arrière pour ouvrir le compartiment des piles de la télécommande.
- 2 Insérez deux piles **AAA**. Veiller à faire correspondre les extrémités (+) et (-) des piles avec les extrémités (+) et (-) indiquées dans le compartiment à piles.
- 3 Fermez le couvercle du compartiment à piles.

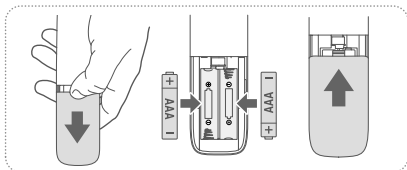

Précautions concernant les piles

- Veillez à insérer les piles en respectant les polarités positive « ⊕ » et négative « ⊖ ».
- Utilisez des piles du même type. N'utilisez jamais plusieurs types de piles ensemble.
- Il est possible d'utiliser des piles rechargeables ou non rechargeables. Reportez-vous aux précautions figurant sur leurs étiquettes.
- Faites attention à vos ongles lorsque vous retirez le couvercle du compartiment à piles et les piles.
- Ne laissez pas tomber la télécommande.
- Ne laissez rien heurter la télécommande.
- Ne renversez pas d'eau ou de liquide sur la télécommande.
- Ne placez pas la télécommande sur un objet humide.
- Ne placez pas la télécommande sous les rayons directs du soleil ou à proximité de sources de chaleur excessive.
- Retirez les piles de la télécommande lorsqu'elle n'est pas utilisée pendant une longue période, car la corrosion ou une fuite des piles pourrait se produire et entraîner des blessures corporelles, des dommages matériels ou un incendie.
- N'utilisez pas d'autres piles que celles spécifiées.
- Ne mélangez pas des piles neuves avec des piles usagées.
- Ne rechargez jamais une pile si vous n'êtes pas sûr qu'il s'agit d'une pile rechargeable.

4.3 Placement et montage

Position

- A Si votre téléviseur est placé sur une table, vous pouvez placer l'appareil sur la table directement devant le support de téléviseur, au centre de l'écran du téléviseur.
- B Si votre téléviseur est fixé à un mur, vous pouvez installer l'appareil sur le mur directement sous l'écran du téléviseur.

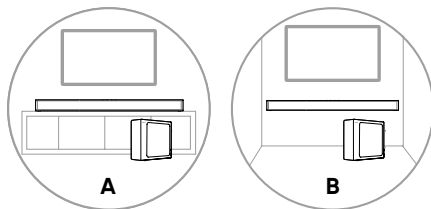

4.4 Montage mural (si vous utilisez l'option-B)

Remarques :

- L'installation doit être effectuée par un personnel qualifié. Un montage incorrect peut entraîner des blessures et des pertes matérielles (si vous avez l'intention d'installer ce produit vous-même, vous devez vérifier la présence d'installations tels que le câblage électrique et la plomberie qui pourraient se trouver à l'intérieur des murs). Il est de la responsabilité de l'installateur de vérifier que le mur pourra soutenir sans danger la charge totale de l'appareil et des supports muraux.
- Des outils supplémentaires (non inclus) sont nécessaires pour l'installation.
- Ne pas trop serrer les vis.
- Gardez ce manuel pour référence ultérieure.
- Utilisez un détecteur électronique pour vérifier le type de mur avant de percer et de réaliser le montage.

AVERTISSEMENT

- Pour éviter les blessures, cet appareil doit être solidement fixé au sol/mur en conformité avec les instructions d'installation.
- Hauteur de montage mural suggérée : $\leq 1,5$ mètre.

1. Percez dans le mur 2 trous parallèles (de \varnothing 5,5-6 mm chacun, selon le type de mur). La distance entre les trous doit être de **580 mm**.
2. Insérez les chevilles fournies dans les deux trous sur le mur. Insérez les vis du support mural fournies à travers les supports de fixation murale dans les chevilles du mur. Fixez et serrez les vis sur le mur.
3. Accrochez l'appareil sur les supports de fixation murale.

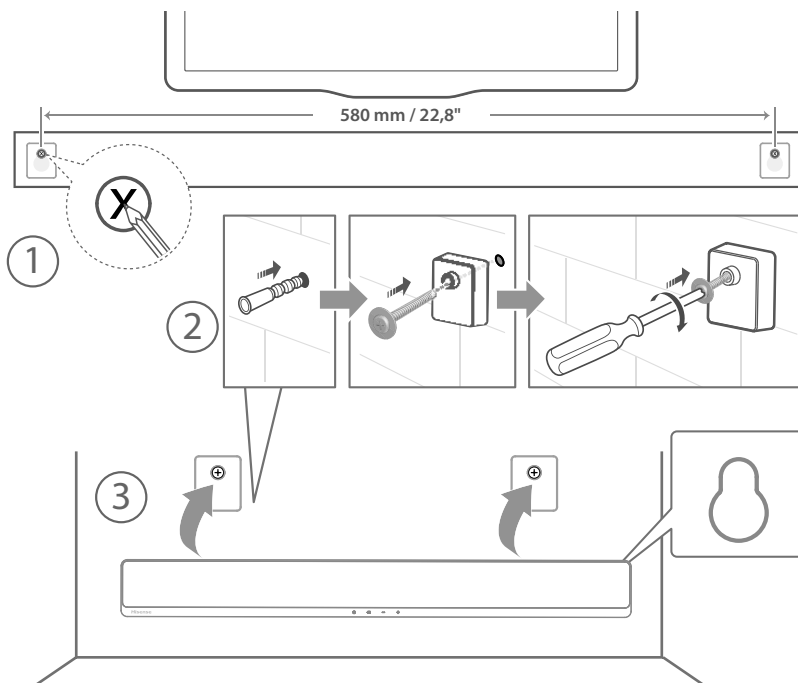

5. Connexions

5.1 Utiliser la prise HDMI ARC

La fonction ARC (Audio Return Channel) vous permet d'envoyer l'audio de votre téléviseur compatible avec la norme ARC à votre barre de son à travers une seule connexion HDMI. Pour utiliser la fonction ARC, veuillez vérifier que votre téléviseur est compatible avec la fonction ARC et HDMI-CEC, et paramétrez-le en conséquence. Lorsqu'il est correctement paramétré, vous pouvez utiliser la télécommande du téléviseur pour régler le volume (VOL + /- et Muet) de la barre de son.

- Branchez le câble HDMI de la prise **HDMI ARC** de l'unité à la prise HDMI (ARC) de votre téléviseur compatible ARC. Appuyez ensuite sur la télécommande pour sélectionner **HDMI ARC**.

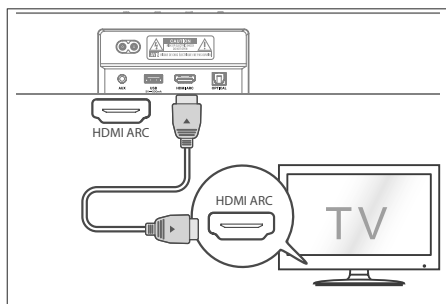

Conseils :

- Votre téléviseur doit être compatible avec les fonctions HDMI-CEC et ARC. Les fonctions HDMI-CEC et ARC doivent être activées.
- La méthode de réglage des fonctions HDMI-CEC et ARC peut varier d'un téléviseur à l'autre. Pour plus de détails sur la fonction ARC, veuillez-vous reporter au manuel de votre téléviseur.
- Seul le câble HDMI 1.4 ou supérieur peut prendre en charge la fonction ARC.

5.2 Utiliser la prise OPTICAL

- Connectez un câble OPTIQUE à la prise OPTICAL OUT (SORTIE OPTIQUE) de votre téléviseur, puis connectez le câble à la prise **OPTICAL** de l'unité.

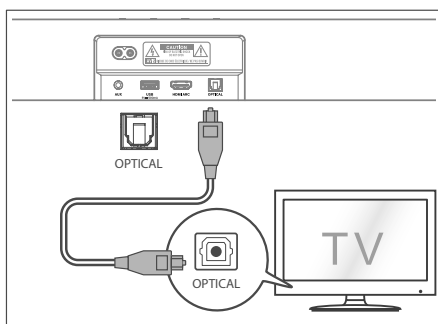

Conseils : La barre de son peut ne pas être en mesure de décoder tous les formats audio numériques à partir de la source d'entrée. Dans de tels cas, la barre de son ne produira pas de son. Ceci n'est PAS un défaut. Veuillez à ce que le réglage audio de la source de signal (par exemple TV, console de jeux, lecteur DVD, etc.) soit réglé sur **PCM** ou **Dolby Digital** (reportez-vous au manuel de l'utilisateur du périphérique source de signal pour les détails du réglage audio) avec entrée HDMI ARC / optique.

5.3 Utiliser la prise AUX

- Utilisez un câble audio de 3,5 mm à 3,5 mm pour connecter la prise Casque du téléviseur ou de l'appareil audio externe à la prise **AUX** de l'appareil.
- Utilisez un câble audio RCA vers 3,5 mm pour connecter la prise de sortie audio du téléviseur et la prise **AUX** de l'appareil.

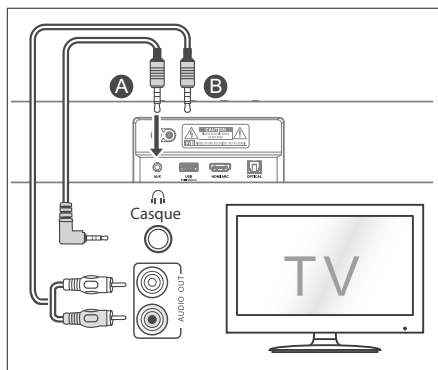

5.4 Branchement électrique

Risque d'endommager le produit !

- Assurez-vous que la tension d'alimentation correspond à la tension imprimée sur la face antérieure ou inférieure de l'unité.
- Avant de connecter le câble d'alimentation, veuillez-vous assurer que vous avez effectué toutes les autres connexions.

Barre de son

- Branchez le câble d'alimentation sur la prise **AC ~** de la barre de son puis à la prise secteur.

Caisson de basse

- Branchez le câble secteur à la prise **AC ~** du caisson de basse, puis à une prise secteur.

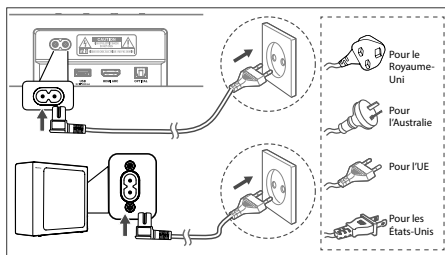

* Le nombre de cordons d'alimentation fournis et le type de prise varient selon les régions.

6. Association avec le caisson de basse

6.1 Association automatique

Le caisson de basse et la barre de son s'apparient automatiquement lorsque les deux appareils sont branchés sur les prises secteur et mis sous tension. Aucun câble n'est nécessaire pour connecter les deux appareils.

- Déterminez l'état en fonction de l'indicateur du caisson de basse sans fil.

Lampe	État
Clignotement rapide	Caisson de basse en mode appariement
Clignotement lent	Connexion/Appariement échoué
Toujours allumé	Connecté/Appariement réussi

REMARQUES :

- N'appuyez pas sur le bouton **PAIR** du caisson de basse, sauf pour l'appariement manuel.
- Si l'association automatique échoue, associez manuellement le caisson de basse à la barre de son.

6.2 Association manuelle

1. Assurez-vous que tous les câbles sont bien connectés et que la barre de son est en mode veille.
2. Appuyez et maintenez enfoncé le bouton **PAIR** au dos du caisson de basse pendant quelques secondes. Le caisson de basse passera en mode appariement et l'indicateur d'appariement clignotera rapidement.
3. Appuyez sur la touche **⏻** de la barre de son ou de la télécommande pour activer la barre de son.
4. Maintenez enfoncée la touche **↔** de la barre de son ou de la télécommande pendant quelques secondes.
5. Une fois la connexion sans fil réussie, l'indicateur d'appariement s'allume.
6. Si le voyant d'appariement clignote, la connexion sans fil a échoué. Débranchez le câble du caisson de basse, puis rebranchez le câble principal après 4 minutes. Répétez les étapes 1 à 4.

REMARQUES :

- Si la connexion sans fil échoue à nouveau, vérifiez s'il y a un conflit ou une forte interférence (par exemple, une interférence provenant d'un appareil électronique) autour de l'emplacement. Éliminez ces conflits ou interférences fortes et répétez les procédures ci-dessus.
- Le caisson de basse doit se trouver à moins de 6 m (19,7 pieds) de la barre de son dans un endroit ouvert.
- Si la barre de son n'est pas connectée au caisson de basse et qu'elle est activée, le voyant **POWER** [Alimentation] clignote. Suivez l'étape 1 à 4 ci-dessus pour associer le caisson de basse à la barre de son.

6.3 Utiliser la fonction Hisense EzPlay

Pour Hisense EzPlay, lorsque la barre de son se connecte à un téléviseur Hisense via HDMI ARC, le menu de réglage de la barre de son apparaît sur le téléviseur et vous pouvez contrôler ce menu via la télécommande de votre téléviseur pour régler la plupart des fonctionnalités de la barre de son.

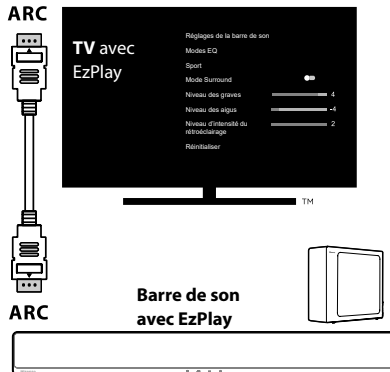

Exemple de menu TV (différents modèles peuvent avoir des menus différents) :

Réglage--Son--Réglage de la barre de son.

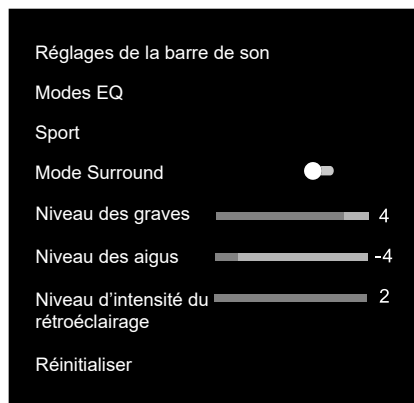



Remarques :

- Cette fonction est uniquement disponible lorsque la barre de son et le téléviseur prennent en charge Hisense Ezplay.
- Cette fonction nécessite une barre de son et un téléviseur connectés via HDMI ARC, et l'activation du CEC sur le téléviseur.
- Si chaque réglage est correct, lors de la première connexion, une astuce s'affiche sur l'écran du téléviseur pour vous guider dans le menu de réglage de la barre de son.

7. Fonctionnement de base

7.1 Veille/MARCHE

Lorsque vous connectez l'unité principale à la prise secteur pour la première fois, elle est en mode Veille.



- Appuyez sur le bouton  de l'appareil ou de la télécommande pour allumer l'appareil.
- Appuyez à nouveau sur le bouton  pour remettre l'appareil en mode VEILLE.
- Débranchez la fiche secteur de la prise de courant si vous voulez éteindre complètement l'appareil.

7.2 Mise en veille automatique/réveil automatique

[Mise en veille automatique] La barre de son passe automatiquement en mode veille après environ 15 minutes si le téléviseur ou la barre de son externe est déconnecté et éteint.



[Réveil automatique] Si un téléviseur ou un périphérique externe est connecté (prise HDMI ARC AUX / OPTIQUE), l'appareil s'allume automatiquement lorsque le téléviseur ou le périphérique externe est allumé.

Mise en veille automatique MARCHE/ARRÊT

Passer la barre de son en mode optique, double-cliquez sur les touches  (x2) et  (x2) sur la télécommande pour activer et désactiver la mise en veille automatique :

Mise en veille automatique	
Activer	Votre barre de son a été programmée pour passer automatiquement en mode veille lorsqu'aucun son n'est détecté pendant 15 minutes.
Désactiver	Vous pouvez désactiver la mise en veille automatique pour que votre barre de son continue de fonctionner.

Activer et désactiver le réveil automatique :

Allumez la barre de son, appuyez simultanément sur les touches  []  sur la barre de son pour activer et désactiver le réveil automatique :



Réveil automatique	
Activer	La barre de son se réveillera automatiquement lorsqu'une entrée audio est détectée.
Désactiver	La barre de son ne se réveille pas automatiquement.

7.3 Sélection des modes

- Appuyez plusieurs fois sur la touche  (SOURCE) de l'appareil ou sur la la télécommande pour sélectionner le mode souhaité.
- Le voyant lumineux à l'avant de l'unité principale indique le mode actuellement utilisé.

 Lampe	Mode
● Rouge	Veille
● Vert	AUX
● Bleu	BT (Bluetooth)
● Orange	OPTIQUE
● Blanc	HDMI ARC
● Jaune	USB

7.4 Réglage du volume

- Appuyez sur les touches **VOL+** / **VOL-** de l'appareil ou de la télécommande pour régler le volume.
- Si vous souhaitez désactiver le son, appuyez sur la touche  (MUET) de la télécommande. Appuyez de nouveau sur la touche  (MUET) ou appuyez sur les touches **VOL +/–** pour reprendre l'écoute normale.

7.5 Activation/désactivation du son ambiophonique

- Appuyez sur le bouton **SURR** de la télécommande pour activer le son d'ambiance. Appuyez à nouveau sur ce bouton pour activer le son ambiophonique.

7.6 Sélectionnez l'effet égaliseur (EQ)

- Pendant la lecture, appuyez sur la touche **EQ** sur la télécommande pour sélectionner l'un des différents réglages d'égalisation prédéfinis : **musique, film, nouvelles, jeu, sport, nuit**.

7.7 Régler les graves et les aigus

- Appuyez sur le bouton **BASS +/-** de la télécommande pour régler le niveau des basses.
- Appuyez sur le bouton **TREBLE +/-** de la télécommande pour régler le niveau des aigus.

7.8 Réglez la luminosité

- Appuyez sur les boutons **DIMMER +/-** de la télécommande pour sélectionner le niveau de luminosité.

7.9 Réinitialisation d'usine

Réinitialisez l'appareil aux paramètres par défaut.

- Basculez la barre de son en mode optique, appuyez et maintenez la touche [⏻] sur la barre de son. La barre de son entrera en mode de réinitialisation d'usine et passera à l'état de veille.

MODE	PAR DÉFAUT
SOURCE	OPTIQUE
Volume	30
Surround	ACTIVER
Variateur	MAX
Bass [Graves]	0
Treble [Aigus]	0
EQ [Égaliseur]	Musique
Réveil automatique	DÉSACTIVER
Mise en veille automatique	ACTIVER

8. Fonctionnement AUX/OPTICAL/HDMI ARC

- Assurez-vous que l'appareil est connecté au téléviseur ou à un périphérique audio.
- Appuyez plusieurs fois sur le bouton  de l'appareil ou de la télécommande pour sélectionner le mode **AUX, OPTIQUE, HDMI ARC**.
- Utilisez directement votre appareil audio pour les fonctions de lecture.
- Appuyez sur la touche **VOL +/-** pour régler le volume au niveau désiré.

Conseils : La barre de son peut ne pas être en mesure de décoder tous les formats audio numériques à partir de la source d'entrée. Dans de tels cas, la barre de son ne produira pas de son. Ceci n'est PAS un défaut. Veillez à ce que le réglage audio de la source de signal (par exemple TV, console de jeux, lecteur DVD, etc.) soit réglé sur **PCM** ou **Dolby Digital** (reportez-vous au manuel de l'utilisateur du périphérique source de signal pour les détails du réglage audio) avec entrée HDMI ARC / OPTIQUE.

9. Fonctionnement USB

- Insérez le périphérique USB.

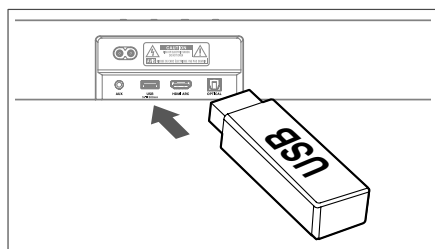

- Appuyez plusieurs fois sur le bouton  de l'appareil ou de la télécommande pour sélectionner le mode **USB**.
- Pendant la lecture :

 Démarrer, mettre en pause ou reprendre la lecture

 Passer à la page précédente ou suivante

Conseils :

- L'appareil peut prendre en charge des périphériques USB avec jusqu'à 32 Go de mémoire.
- Cette unité peut lire des fichiers WAV / WMA / MP3 / FLAC.
- Il est possible que ce produit ne soit pas compatible avec certains types de périphériques de stockage USB.
- Si vous utilisez un câble d'extension USB, un concentrateur USB ou un lecteur de carte multifonctions USB, il est possible que le périphérique de stockage USB ne soit pas reconnu.
- Ne retirez pas le périphérique de stockage USB pendant la lecture des fichiers.

10. Fonctionnement avec source Bluetooth

Connectez la barre de son à votre appareil Bluetooth (iPad, iPhone, iPod touch, téléphone Android ou ordinateur portable) par Bluetooth, puis écoutez les fichiers audio stockés sur l'appareil grâce aux haut-parleurs de la barre de son.

Première association

- 1 Appuyez plusieurs fois sur la touche  (SOURCE) de l'appareil ou sur la touche  de la télécommande pour sélectionner le mode **Bluetooth**. L'indicateur bleu clignotera lentement et le voyant blanc du cheval de course roulera.
 - 2 Activez votre appareil Bluetooth et sélectionnez le mode de recherche.
 - 3 Sélectionnez « **Hisense HS2100** » dans la liste d'appariement. Après l'invite audio, le système est connecté avec succès et l'indicateur bleu s'allume en continu.
- Si vous souhaitez connecter votre barre de son à un autre appareil Bluetooth, maintenez enfoncée la touche  sur la télécommande pour déconnecter l'appareil Bluetooth actuellement connecté. Suivez les étapes 2-3 pour associer votre appareil Bluetooth.

Pour déconnecter la fonction Bluetooth, vous pouvez :

- Passer à une autre fonction de l'unité.

- Désactivez la fonction de votre périphérique Bluetooth.
- Appuyez longuement sur la touche , l'appareil Bluetooth sera déconnecté de la barre de son.

Écouter de la musique à partir d'un périphérique Bluetooth

- Si le périphérique Bluetooth connecté prend en charge la fonction Advanced Audio Distribution Profile (A2DP), vous pouvez écouter sur la barre de son la musique stockée sur l'appareil.
 - Si l'appareil prend également en charge le profil de télécommande audio-vidéo (AVRCP), vous pouvez utiliser la télécommande du lecteur pour écouter de la musique stockée sur l'appareil.
1. Associez votre appareil avec le lecteur.
 2. Lisez la musique stockée sur votre appareil (s'il est compatible avec la norme A2DP).
 3. Utilisez la télécommande fournie pour contrôler la lecture (s'il est compatible avec la norme AVRCP).

 Démarrer, mettre en pause ou reprendre la lecture

 Passer à la page précédente ou suivante

Conseils :

- La portée opérationnelle entre la barre de son et l'appareil est d'environ 8 mètres.
- Avant de connecter un appareil Bluetooth® à la barre de son, assurez-vous de connaître les capacités de l'appareil.
- La compatibilité avec tous les appareils Bluetooth® n'est pas garantie.
- Tout obstacle entre l'appareil et la barre de son peut réduire la portée opérationnelle.
- Éloignez ce lecteur d'autres appareils électroniques susceptibles de provoquer des interférences.
- Le lecteur se déconnectera également lorsque votre appareil sort de la zone de fonctionnement.

11. Dépannage

Pour garder la validité de la garantie, n'essayez jamais de réparer le système. Si vous rencontrez des problèmes lors de l'utilisation de cet appareil, vérifiez les points suivants avant de faire appel au SAV.



Pas d'alimentation

- Veillez à ce que le cordon secteur de l'appareil soit correctement branché.
- Assurez-vous qu'il y a du courant sur la prise secteur.
- Appuyez sur le bouton de veille pour allumer l'appareil.

La télécommande ne fonctionne pas

- Avant d'appuyer sur une touche de lecture, veuillez d'abord sélectionner la source adéquate.
- Réduire la distance entre la télécommande et l'appareil.
- Vérifiez que la polarité (+/-) des piles a été respectée.
- Remplacez les piles.
- Dirigez la télécommande directement vers le capteur situé à l'avant de l'appareil.

Pas de son

- Assurez-vous que l'appareil n'est pas mis en sourdine. Appuyez sur les touches  ou VOL+/- pour reprendre l'écoute normale.
- Appuyez sur la touche  de l'unité ou de la télécommande pour passer la barre de son en mode veille. Appuyez ensuite sur la touche  à nouveau pour activer la barre de son.
- Débranchez la barre de son et le caisson de basse de la prise secteur, puis rebranchez-les. Activez la barre de son.
- Assurez-vous que le réglage audio de la source d'entrée (par exemple, le téléviseur, la console de jeux, le lecteur DVD, etc.) est réglé sur le mode PCM ou Dolby Digital lors de l'utilisation d'une connexion numérique (par exemple, HDMI, OPTIQUE, COAXIALE).
- Le caisson de basse est hors de portée, veuillez rapprocher le caisson de basse de la barre de son. Assurez-vous que le caisson de basse est à moins de 5 m de la barre de son (le plus proche sera le mieux).

- La barre de son a peut-être perdu la connexion avec le caisson de basse. Associez à nouveau les unités en suivant les étapes de la section « Associer le caisson de basse sans fil à l'unité principale ».
- L'appareil pourrait ne pas être en mesure de décoder tous les formats audio numériques à partir de la source d'entrée. Dans ce cas, l'appareil coupe le son. Ce n'est PAS un défaut, l'appareil n'est pas mis en sourdine.

Je ne trouve pas le nom Bluetooth de cette unité sur mon dispositif Bluetooth

- Assurez-vous que la fonction Bluetooth est activée sur votre dispositif Bluetooth.
- Veillez à ce que l'appareil soit appairé avec votre périphérique Bluetooth.

La barre de son s'éteint

- Lorsque le niveau du signal d'entrée externe de l'appareil est trop bas, l'appareil s'éteint automatiquement au bout de 15 minutes. Veuillez augmenter le volume de votre périphérique externe.

Le caisson de basse est inactif ou le témoin du caisson de basse ne s'allume pas.

- Veuillez débrancher le cordon d'alimentation de la prise secteur et le rebrancher après 4 minutes pour réinitialiser le caisson de basse.

EN

FR

PT

12. Spécifications

Marque	Hisense
Modèle	HS2100

Barre de son

Alimentation électrique	100-240 V~ 50/60 Hz
Consommation d'énergie	20 W < 0,5 W (Veille)
USB	5 V --- 500 mA USB haute vitesse (2.0) / FAT32 / FAT16 32 Go (max) , WAV / WMA / MP3 / FLAC.
Dimensions (L x H x P)	800 x 60 x 90 mm / 31,5" x 2,4" x 3,5"
Poids net	1,5 kg
Sensibilité d'entrée audio	700 mV
Réponse en fréquence	120 Hz - 20 kHz
Température de fonctionnement	0°C - 45°C

Spécification sans fil

Version/profils Bluetooth Plage de fréquences Bluetooth Puissance d'émission max. Bluetooth	V5.3 (A2DP, AVRCP) 2400 MHz - 2483,5 MHz ≤ 5 dBm
Plage de fréquences sans fil 2,4G Puissance d'émission max. 2,4G	2400 MHz - 2483 MHz ≤ 6 dBm
Type de modulation	GFSK, $\pi/4$ DQPSK

Caisson de basse

Alimentation électrique	100-240 V~ 50/60 Hz
Consommation d'énergie	20 W < 0,5 W (Veille)
Dimensions (L x H x P)	110 x 300 x 350 mm / 4,3" x 11,8" x 13,8"
Poids net	3,4 kg
Réponse en fréquence	40 Hz - 120 Hz

Amplificateur (puissance audio max)

Total	240 W
Barre de son	60 W x 2
Caisson de basse	120 W

Télécommande

Distance/Angle	19,7 pieds (6 m) / 30°
Type de batterie	AAA (1,5 V x 2)

- La conception et les spécifications sont sujettes à changement sans préavis.

Hisense

Barra de som 2.1 Canais com subwoofer sem fios
Modelo: HS2100



EN

FR

PT

 **Dolby Audio**

 **Bluetooth®**

HDMI™
HIGH-DEFINITION MULTIMEDIA INTERFACE

dts®

MANUAL DO UTILIZADOR



Antes de utilizar a barra de som, leia cuidadosamente este manual e guarde para futuras consultas.

Conteúdo

1. Instruções de segurança importantes	3
1.1 Segurança.....	3
1.2 Aviso	4
2. Conteúdos da embalagem.....	5
3. Diagrama do Produto	6
3.1 Unidade Principal	6
3.2 Subwoofer sem fios.....	6
3.3 Controlo remoto.....	7
4. Preparações	7
4.1 Prepare o Controlo remoto	7
4.2 Substituir as pilhas do controlo remoto	7
4.3 Colocação e montagem	8
4.4 Montagem na parede (se utilizar a opção B)	8
5. Ligações	9
5.1 Utilizar a tomada HDMI ARC	9
5.2 Utilizar a tomada OPTICAL	9
5.3 Utilizar a tomada AUX	9
5.4 Ligar à alimentação.....	10
6. Emparelhar com o subwoofer	10
6.1 Emparelhamento automático	10
6.2 Emparelhar manual.....	10
6.3 Utilizar a função Hisense EzPlay	10
7. Funcionamento básico.....	11
7.1 Standby/LIGADO.....	11
7.2 Auto-Standby / Auto-Ativar	11
7.3 Selecionar modos	11
7.4 Ajustar o volume	11
7.5 LIGAR/DESLIGAR o som surround	12
7.6 Selecionar o Efeito Equalizador (EQ).....	12
7.7 Ajustar os Baixos/Agudos	12
7.8 Ajustar a luminosidade.....	12
7.9 Reposição de fábrica.....	12
8. Funcionamento AUX/ÓTICO/HDMI ARC	12
9. Funcionamento USB.....	12
10. Funcionamento de Bluetooth	13
11. Resolução de problemas.....	14
12. Especificações.....	15

1. Instruções de segurança importantes



O relâmpago com uma seta, dentro de um triângulo, destina-se a alertar o utilizador da presença de “tensão perigosa” não isolada dentro da estrutura do produto e pode ser de magnitude suficiente para constituir um risco de choque elétrico para as pessoas.



O ponto de exclamação dentro de um triângulo destina-se a alertar o utilizador da presença de instruções de funcionamento e manutenção importantes (reparação) na literatura que acompanha o equipamento.

1.1 Segurança

- 1. Leia estas instruções** – Todas as instruções de segurança e de funcionamento devem ser lidas antes de utilizar este produto.
- 2. Guarde essas instruções** – As instruções de segurança e de funcionamento devem ser guardadas para futuras consultas.
- 3. Siga todos os avisos** – Todos os avisos no equipamento e nas instruções de funcionamento devem ser seguidos.
- 4. Siga todas as instruções** – Todas as instruções de funcionamento e de utilização devem ser seguidas.
- 5. Não utilize este aparelho perto de água** – O aparelho não deve ser utilizado perto de água ou humidade – por exemplo, numa cave molhada ou perto de uma piscina ou local similar.
- 6. Limpe apenas com um pano seco.**
- 7. Não bloqueie quaisquer aberturas de ventilação.** Instale de acordo com as instruções do fabricante.
- Não instale perto de fontes de calor, como radiadores, aquecedores, fornos ou outros equipamentos (incluindo amplificadores) que produzem calor.
- Não anule a finalidade de segurança da ficha polarizada ou com ligação terra. Uma ficha polarizada tem duas lâminas, uma mais larga que a outra. Uma ficha terra tem duas lâminas e um terceiro pino terra. A lâmina larga ou o terceiro pino é facultado para sua segurança. Se a ficha fornecida não encaixar na sua tomada, consulte um electricista para trocar a tomada obsoleta.
- 10 Proteja o cabo elétrico de ser pisado ou dobrado, especialmente perto das fichas, recetáculos de conveniência e no ponto onde sai do aparelho.
- 11 Utilize apenas acessórios especificados pelo fabricante.
- 12  Utilize apenas com o carrinho, suporte, tripé, suporte ou mesa especificados pelo fabricante ou que seja sólido com o equipamento. Quando utiliza um carrinho ou prateleira, tenha cuidado ao mover a combinação carrinho/equipamento para evitar ferimentos derivados de tropeçar.
- 13 Desligue o equipamento durante trovoadas ou quando não for utilizado durante longos períodos de tempo.
- 14 Para reparação, envie para pessoas qualificadas. A reparação é necessária quando o equipamento foi danificado de alguma forma, como o cabo da fonte de alimentação ou a ficha estão danificados, foram derramados líquidos ou objetos caíram em cima do equipamento ou este foi exposto a chuva ou humidade, não funciona normalmente ou caiu.
- 15 Este equipamento é um aparelho elétrico de Classe II ou duplo isolamento. Foi desenhado de forma a não necessitar de uma ligação de segurança a terra.
- 16 O aparelho não deve ser exposto a gotas ou salpico de líquidos. Não deve colocar quaisquer objetos com líquidos, como jarras, em cima do aparelho.
- 17 A distância mínima em redor do equipamento para ventilação suficiente é de 5 cm.
- 18 A ventilação não deve ser impedida ao cobrir as aberturas de ventilação com itens como jornais, toalhas, cortinados, etc.
- 19 Não deve colocar fontes de chama viva, como velas acesas em cima do equipamento.
- 20 As pilhas devem ser recicladas ou eliminadas de acordo com as orientações estatais e locais.
- 21 O aparelho pode ser utilizado em climas moderados ou tropicais.

EN

FR

PT

Cuidado:

- A utilização de controlos ou ajustes ou o desempenho de procedimentos diferentes daqueles descritos neste manual podem provocar exposição perigosa a radiação ou outras situações de perigo.
- Para reduzir o risco de incêndio ou choque elétrico, não exponha o equipamento a chuva ou humidade. O equipamento não deve ser exposto a gotas ou salpicos de água e quaisquer objetos com líquidos, como jarras, não devem ser colocados em cima do equipamento.
- A ficha elétrica/acoplador do equipamento é utilizado como dispositivo de desconexão e deve estar sempre operável.
- Perigo de explosão se as pilhas forem trocadas incorretamente. Substitua apenas com pilhas do mesmo tipo ou equivalente.

1.2 Aviso

- A bateria (baterias ou pacote de bateria) não deve ser exposta a calor excessivo, como luz solar, fogo ou semelhantes.
- Antes de utilizar este sistema, verifique a tensão para confirmar se é idêntica à tensão da corrente elétrica local.
- Não coloque este equipamento perto de fortes campos magnéticos.
- Não coloque este equipamento no amplificador ou recetor.
- Se qualquer objeto sólido ou líquido cair no sistema, desligue o sistema e leve para ser verificado por um técnico qualificado antes de continuar a utilizar.
- Não tente limpar o equipamento com solventes químicos, pois pode danificar o acabamento. Utilize um pano limpo, seco ou ligeiramente humedecido.
- Quando remove a ficha elétrica da tomada, puxe diretamente pela ficha, nunca arranque pelo cabo.
- As alterações ou modificações a este equipamento que não sejam expressamente aprovadas pela parte responsável pela conformidade irá anular a autoridade do utilizador em utilizar o equipamento.
- A etiqueta informativa está colada na parte inferior ou traseira do equipamento.

CUIDADO com a bateria

Para evitar derrame das pilhas, que pode resultar em ferimentos corporais, danos a propriedade ou danos ao aparelho:

- Instale todas as pilhas corretamente, + e - conforme marcado no aparelho.
- Não misture pilhas novas com pilhas usadas.
- Não misture pilhas alcalinas, normais (carbono-zinco) ou recarregáveis (Ni-Cd, Ni-MH, etc.).
- Remova as pilhas quando não for utilizar o aparelho durante um longo período de tempo.



Eliminação correta deste produto. Este símbolo indica que este produto não deve ser eliminado junto com o lixo doméstico no espaço da União Europeia. Para evitar possíveis danos ao ambiente e à saúde humana, devido a eliminação de resíduos descontrolada, recicle de forma responsável, para promover a reutilização sustentável dos recursos dos materiais. Para devolver o seu equipamento usado, utilize os sistemas de devolução e recolha ou contacte o distribuidor onde adquiriu o produto. Ele pode realizar a reciclagem ambientalmente segura do equipamento.



Declaramos que este produto está em conformidade com os requisitos essenciais e outras provisões relevantes da Diretiva RED 2014/53/UE e os Regulamentos de Equipamento de Rádio do RU 2017.

2. Conteúdos da embalagem



Unidade Principal

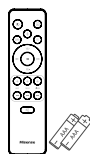

Controlo remoto
Pilhas AAA x 2 *

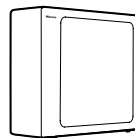

Subwoofer sem fios

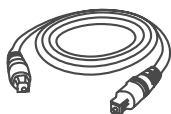

Cabo OPTICAL

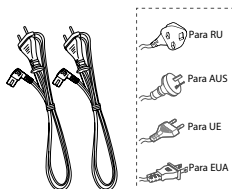

Cabos de alimentação CA *

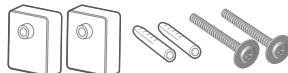

Kit de montagem na parede

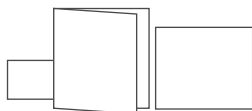

Cartão de garantia/Guia de início rápido/
Guia de montagem na parede

- * A quantidade de cabo de alimentação e o tipo de ficha variam de acordo com a região.
- * As pilhas AAA não estão disponíveis em alguns locais. As pilhas não estão incluídas na Colômbia e precisam ser adquiridas em separado.
- As imagens, ilustrações e esquemas apresentados neste Manual do Utilizador servem apenas como referência. O aspeto do produto real pode ser diferente.

EN

FR

PT

3. Diagrama do Produto

3.1 Unidade Principal

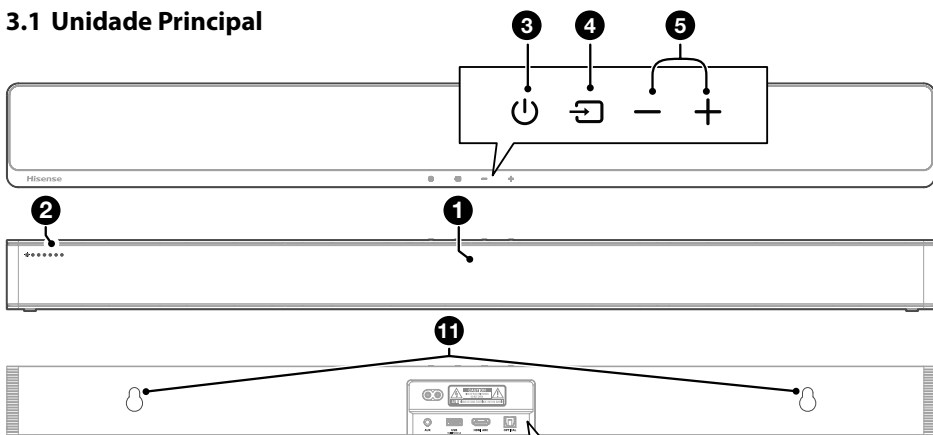

① **Sensor do Controlo Remoto**
Sinal de receção do controlo remoto.

② **Indicadores LED**

Luz	Modo
● Vermelho	Standby
● Verde	AUX
● Azul	BT (Bluetooth)
● Laranja	ÓTICO
● Branco	HDMI ARC
● Amarelo	USB

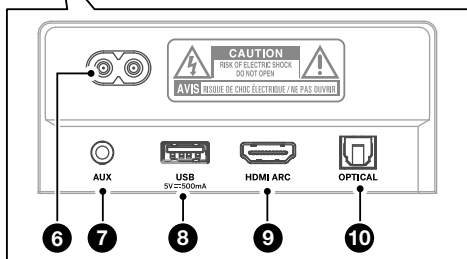

③ **Tecla (LIGAR/DESLIGAR)**
Colocar a barra de som no modo LIGADO e modo Standby.

④ **Tecla (ENTRADA)**
Seleciona o modo de reprodução.

⑤ **+/- Teclas (Volume)**
Aumentar/reduzir o nível do volume.

⑥ **Tomada CA ~**
Ligar à corrente elétrica.

⑦ **Tomada AUX**
Ligar a um dispositivo de áudio externo.

⑧ **Tomada USB**
Ligar o dispositivo USB para reproduzir música.

⑨ **Tomada HDMI ARC**
Ligar a uma TV via cabo HDMI.

⑩ **Tomada OPTICAL**
Ligar a uma saída de áudio ótica na TV.

⑪ **Pontos de suporte na parede**

3.2 Subwoofer sem fios

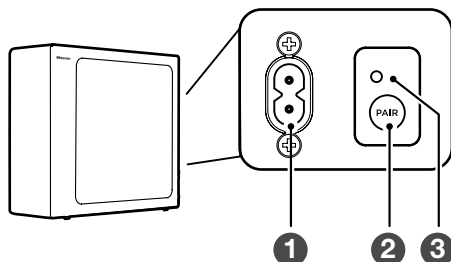

① **Cabos de alimentação CA~**
Ligar à alimentação.

② **Tecla PAIR**
Premir para ativar a função emparelhar entre a unidade principal e o subwoofer.

③ **Indicador PAIR**
A luz pára de piscar assim que o Subwoofer estiver emparelhado com a Barra de som.

3.3 Controlo remoto

- ① LIGAR o aparelho ou colocar em modo STANDBY.
- ② (ENTRADA) Seleciona o modo de reprodução.
- ③ **SURR** Ajustar LIGAR/DESLIGAR o som surround.
- ④ (BT) Selecionar modo Bluetooth. Mantenha premida a tecla (BT) para ativar a função emparelhar no modo Bluetooth ou desliga o dispositivo Bluetooth existente emparelhado.

- ⑤ **EQ** Seleccione um efeito de som predefinido.
- ⑥ Saltar para a faixa anterior/seguinte no modo BT/USB.
- ⑦ **VOL+VOL-** Aumentar/reduzir o nível do volume.
- ⑧ Reproduzir/pausar/retomar a reprodução no modo BT/USB.
- ⑨ **BASS +/-** Ajustar o nível de baixos.
- ⑩ **TREBLE +/-** Ajustar o nível de agudos.
- ⑪ **DIMMER +/-** Ajusta a luminosidade do ecrã.
- ⑫ (MUDO) Ligar e desligar o som.

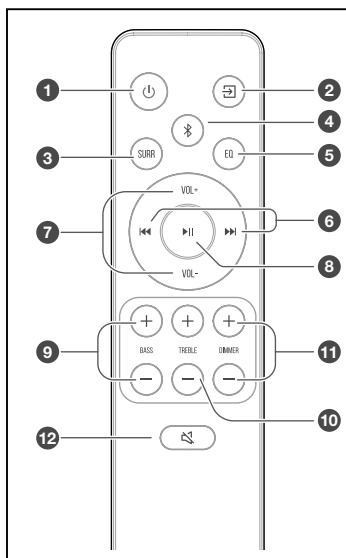

4. Preparações

4.1 Prepare o Controlo remoto

O Controlo remoto permite utilizar o equipamento à distância.

- Mesmo se o controlo remoto for utilizado dentro do alcance efetivo de 19,7 pés (6 m), as operações do controlo remoto podem ser perturbadas, se houver quaisquer obstáculos entre o equipamento e o controlo remoto.
- Se o controlo remoto for utilizado perto de outros objetos que gerem raios de infravermelhos, ou se outros equipamentos com controlo remoto que utilizem raios de infravermelhos forem utilizados perto deste equipamento, ele pode funcionar indevidamente. Da mesma forma, os outros equipamentos também podem funcionar indevidamente.

4.2 Substituir as pilhas do controlo remoto

- 1 Prima e deslize a tampa traseira para abrir o compartimento das pilhas do controlo remoto.
- 2 Insira duas pilhas de tamanho **AAA**. Certifique-se de que os terminais (+) e (-) das pilhas coincide com os terminais (+) e (-) indicados no compartimento das pilhas.
- 3 Feche a tampa do compartimento das pilhas.

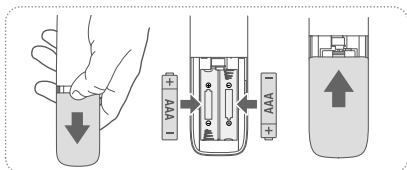

Precauções referentes a pilhas

- Certifique-se de que insere as pilhas com as polaridades positiva “+” e negativa “-” nas posições corretas.
- Utilize pilhas do mesmo tipo. Nunca misture tipos de pilhas.
- Pode utilizar pilhas recarregáveis ou não recarregáveis. Consulte as precauções nas respetivas etiquetas.
- Tenha atenção às suas unhas quando remove a tampa das pilhas e as pilhas.
- Não deixe cair o controlo remoto.
- Não permita que nada bata no controlo remoto.
- Não derrame água ou qualquer líquido no controlo remoto.
- Não coloque o controlo remoto em cima de um objeto molhado.
- Não exponha o controlo remoto à luz solar direta, nem perto de fontes de calor excessivo.
- Retire as pilhas do controlo remoto quando não utiliza durante um longo período, pode ocorrer corrosão ou vazamento das pilhas e resultar em ferimentos físicos, e/ou danos a propriedade, e/ou incêndio.
- Não utilize pilhas diferentes daquelas especificadas.
- Não misture pilhas novas com pilhas usadas.
- Nunca recarregue uma pilha, exceto se for confirmado que é do tipo recarregável.

4.3 Colocação e montagem

Colocação

- A Se a sua televisão estiver em cima de uma mesa, pode colocar o equipamento na mesa diretamente em frente do suporte da televisão, centrado com o ecrã da televisão.
- B Se a sua televisão estiver fixa à parede, pode montar o equipamento na parede diretamente por baixo do ecrã da televisão.

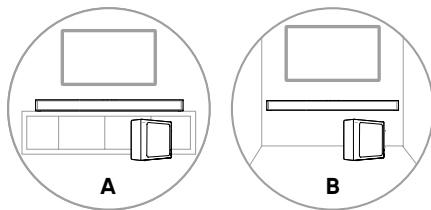

4.4 Montagem na parede (se utilizar a opção B)

Notas:

- A instalação só deve ser realizada por pessoas qualificadas. A montagem incorreta pode resultar em graves ferimentos pessoais e danos a propriedade (se pretender instalar você mesmo este produto, deve verificar as instalações como parte elétrica e tubagem que podem estar no interior da parede). É da responsabilidade do instalador verificar que a parede irá suportar em segurança o peso total do equipamento e dos suportes de parede.
- São necessárias ferramentas adicionais (não incluídas) para a instalação.
- Não aperte os parafusos em demasia.
- Guarde este manual de instruções para futuras consultas.
- Utilize um equipamento eletrónico para verificar o tipo de parede antes de perfurar e montar.

AVISO

- Para evitar ferimentos, este aparelho deve ser fixo em segurança à parede/chão, de acordo com as instruções de instalação.
- Altura de montagem na parede sugerida: $\leq 1,5$ metros.

1. Perfure 2 orifícios paralelos ($\varnothing 5,5-6$ mm cada, de acordo com o tipo de parede) na parede. A distância entre os orifícios deve ser de **580 mm**.
2. Insira as âncoras de parede facultadas nos dois parafusos nos orifícios na parede. Insira os parafusos de suporte de parede fornecidos através dos suportes de parede nas âncoras de parede. Encaixe e aperte os parafusos na parede.
3. Pendure o aparelho nos suportes de montagem na parede.

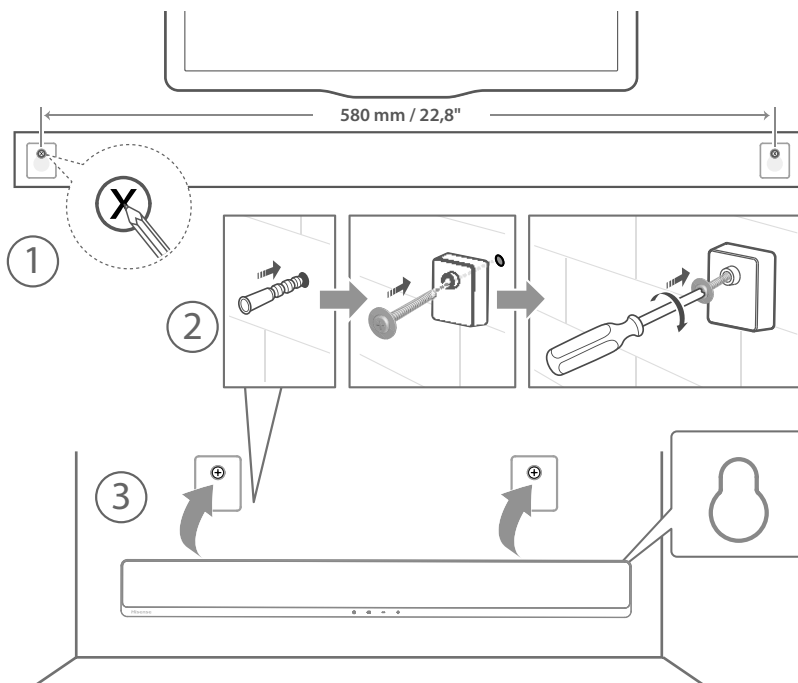

5. Ligações

5.1 Utilizar a tomada HDMI ARC

A função ARC (Canal de retorno de áudio) permite-lhe enviar o áudio da sua TV compatível com ARC para a barra de som através de apenas uma ligação HDMI. Para desfrutar da função ARC, certifique-se de que a sua TV é conforme HDMI-CEC e ARC e que está devidamente configurada. Quando configurado corretamente, pode utilizar o controlo remoto da sua TV para ajustar a saída de volume (VOL +/- e Mudo) da barra de som.

- Ligue o cabo HDMI a partir da tomada **HDMI ARC** do aparelho à tomada HDMI (ARC) da sua TV compatível com ARC. Prima então no controlo remoto para selecionar **HDMI ARC**.

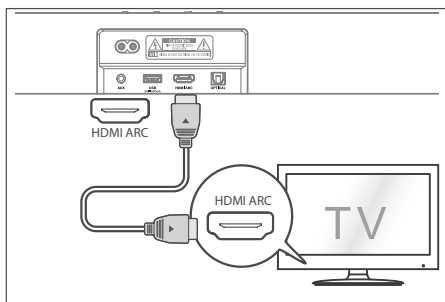

Dicas:

- A sua TV deve suportar a função HDMI-CEC e ARC. HDMI-CEC e ARC devem estar definidos para Ligado.
- O método de configuração de HDMI-CEC e ARC pode diferir, dependendo da TV. Para detalhes sobre a função ARC, consulte o manual do proprietário.
- Apenas o cabo HDMI 1.4 ou de versão superior pode suportar a função ARC.

5.2 Utilizar a tomada OPTICAL

- Ligue o cabo ÓTICO à tomada OPTICAL OUT da TV e à tomada **OPTICAL** no aparelho.

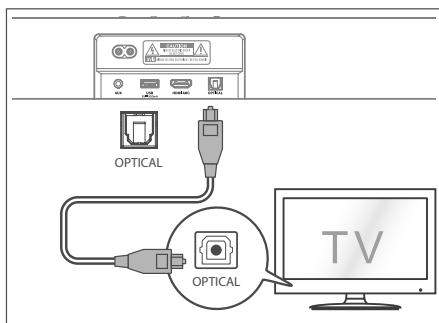

Dica: A barra de som pode não conseguir decodificar todos os formatos de áudio digital da fonte de entrada. Neste caso, a barra de som irá ficar silenciado. NÃO se trata de um defeito. Certifique-se de que a definição de áudio da fonte de entrada (por ex. televisão, consola de jogos, leitor de DVD, etc.) está definida para **PCM** ou **Dolby Digital** (Consulte o manual do utilizador do aparelho da fonte de entrada para ver os detalhes de definição de áudio) com entrada HDMI ARC / Ótico.

5.3 Utilizar a tomada AUX

- Utilize um cabo de áudio de 3,5 mm para 3,5 mm para ligar a TV ou a tomada dos auscultadores do dispositivo de áudio externo à tomada **AUX** no aparelho.
- Utilize um cabo RCA para um cabo de áudio de 3,5 mm para ligar as tomadas de saída de áudio da TV à tomada **AUX** no aparelho.

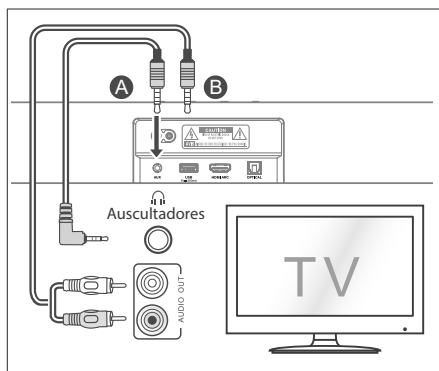

EN

FR

PT

5.4 Ligar à alimentação

Risco de danos ao produto!

- Certifique-se de que a tensão da fonte de alimentação corresponde à tensão impressa na parte traseira ou inferior do aparelho.
- Antes de ligar o cabo elétrico, certifique-se de que concluiu todas as outras ligações.

Barra de som

- Ligue o cabo elétrico à tomada **CA~** da Barra de Som e depois a uma tomada elétrica.

Subwoofer

- Ligue o cabo elétrico da tomada **CA~**, do subwoofer e depois ligue a uma tomada elétrica na parede.

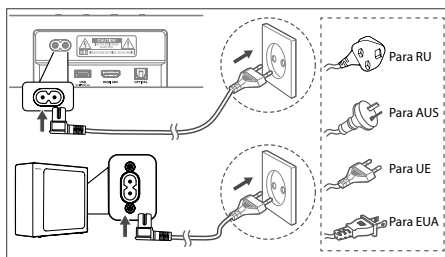

* A quantidade de cabo elétrico e de ficha variam de acordo com a região.

6. Emparelhar com o subwoofer

6.1 Emparelhamento automático

O subwoofer e a barra de som irão automaticamente emparelhar quando ambos os aparelhos estiverem ligados à tomada elétrica e ligados no interruptor. Não é necessário nenhum cabo para ligar os dois aparelhos.

- Determine o estado com base no indicador do Subwoofer sem fios.

Luz	Estado
Intermitente rápido	Subwoofer em modo emparelhar
Intermitente lento	Ligação / Emparelhar falhou
Constante ligado	Ligado/Emparelhar com êxito

NOTAS:

- Não prima a tecla **PAIR** na traseira do subwoofer, exceto para emparelhar manual.
- Se emparelhar automático falhar, emparelhe o subwoofer com a Barra de som manualmente.

6.2 Emparelhar manual

1. Certifique-se de que todos os cabos estão bem ligados e que a Barra de som está em modo Standby.
2. Mantenha premida a tecla **PAIR** na traseira do subwoofer durante alguns segundos. O subwoofer entra em modo emparelhar e o indicador Emparelhar pisca rapidamente.
3. Prima a tecla **⏻** na Barra de som ou no controlo remoto para ligar a Barra de som.
4. Mantenha premida a tecla **⏻** na Barra de som ou no controlo remoto durante alguns segundos.
5. Depois da ligação sem fios bem sucedida, os indicadores de emparelhado acendem-se.
6. Se o indicador de emparelhado piscar, a ligação sem fios falhou. Desligue o cabo do subwoofer e volte a ligar o cabo principal após 4 minutos. Repita os passos 1 ~ 4.

NOTAS:

- Se a ligação sem fio falhar, verifique se existe um objeto ou interferência forte (por ex., interferência de um aparelho elétrico) próximo da localização. Remova esses objetos ou interferências fortes e repita os procedimentos acima.
- O subwoofer deve estar a 6 metros (19,7 pés) da barra de som, numa área aberta.
- Se a Barra de som não estiver ligada ao subwoofer e estiver no modo Ligado, o indicador INTERRUPTOR pisca. Siga os passos 1 - 4 acima para emparelhar o subwoofer com a Barra de som.

6.3 Utilizar a função Hisense EzPlay

Para Hisense EzPlay, quando a Barra de som liga a uma TV Hisense através de HDMI ARC, irá surgir um menu de configuração da Barra de som na TV. Pode controlar este menu através do controlo remoto da TV para a maioria das funcionalidades da Barra de som.

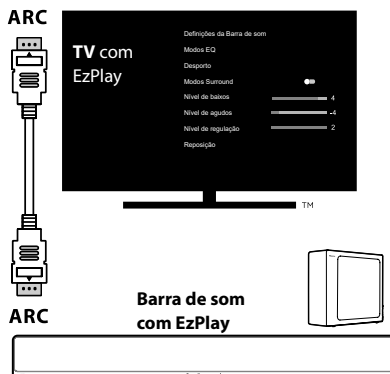

Exemplo de menu da TV (diferentes modelos podem ter diferentes menus) :

Definição-som-Definição da Barra de Som.

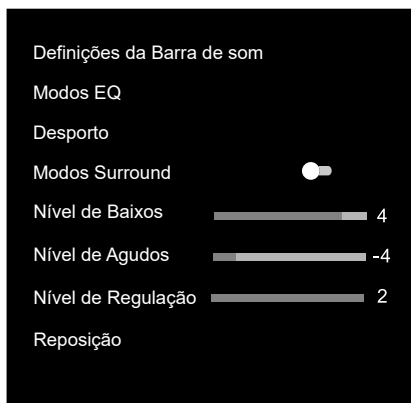



Notas:

- Esta função só está disponível quanto a Barra de som e a TV suportam Hisense Ezplay.
- Esta função requer que a Barra de som e a TV estejam ligadas através de HDMI ARC, e CEC da TV deve ser ligado.
- Se cada vez que for preciso configurar, da primeira vez que liga irá surgir uma sugestão no ecrã da TV para o orientar pelo menu de definição da Barra de som.

7. Funcionamento básico

7.1 Standby/LIGADO

Quando liga pela primeira vez a unidade principal à tomada elétrica, a unidade principal fica em modo Standby.



- Prima a tecla  na unidade ou no controlo remoto para LIGAR a unidade.
- Prima novamente a tecla  para voltar a colocar a unidade em modo STANDBY.
- Desligue a ficha da tomada elétrica se pretender DESLIGAR a unidade por completo.

7.2 Auto-Standby / Auto-Ativar

[Auto-Standby] A barra de som passa automaticamente para o modo Standby depois de 15 minutos se a TV ou a barra de som externa estiverem desligadas (ou a função USB, BT estiver em pausa de reprodução), ou desligadas.

[Auto-Ativar] Se uma TV ou um dispositivo externo estiverem ligados (tomada AUX/OPTICAL/HDMI ARC), o aparelho liga-se automaticamente quando a TV ou o dispositivo externo são ligados.

LIGAR/DESLIGAR Auto-standby

Ligue a barra de som no modo ótico, faça duplo clique nas teclas  (x2) e  (x2) no controlo remoto para ativar e desativar auto-standby:

Auto Standby	
Ligar	A sua Barra de som foi programada para entrar automaticamente no modo Standby quando não é detetado áudio durante 15 minutos.
Desligar	Podem desligar Auto Standby para manter a sua Barra de som sempre em funcionamento.

Ativar e Desativar Auto-Ativar:

Ligue a barra de som, prima a tecla  [+] em simultâneo na barra de som para ativar e desativar auto-ativar:



Auto-Ativar	
Ligar	A Barra de som irá ativar-se automaticamente quando deteta entrada de áudio.
Desligar	A Barra de som não se ativa automaticamente.

7.3 Selecionar modos

- Prima repetidamente a tecla  (ENTRADA) no aparelho ou no controlo remoto para selecionar o modo pretendido.
- A luz indicadora na frente do aparelho principal irá mostrar o modo que está atualmente a ser utilizado.

 Luz	Modo
● Vermelho	Standby
● Verde	AUX
● Azul	BT (Bluetooth)
● Laranja	ÓTICO
● Branco	HDMI ARC
● Amarelo	USB

7.4 Ajustar o volume

- Prima as teclas **VOL+ / VOL-** no aparelho ou no controlo remoto para ajustar o volume.
- Se pretender desligar o som, prima a tecla  (MUDO) no controlo remoto. Prima novamente a tecla  (MUDO) ou prima **VOL + / -** para retomar o som.

EN

FR

PT

7.5 LIGAR/DESLIGAR o som surround

- Prima **SURR** no controlo remoto para ligar o som surround. Prima novamente esta tecla para desligar o som surround.

7.6 Selecionar o Efeito Equalizador (EQ)

- Durante a reprodução, prima a tecla **EQ** no controlo remoto para selecionar os equalizadores predefinidos pretendidos: **música, filme, notícias, jogo, desporto, noite.**

7.7 Ajustar os Baixos/Agudos

- Prima os botões **BASS +/-** no controlo remoto para ajustar o nível de baixos.
- Prima os botões **TREBLE +/-** no controlo remoto para ajustar o nível de agudos.

7.8 Ajustar a luminosidade

- Prima as teclas **DIMMER +/-** no controlo remoto para selecionar o nível de luminosidade.

7.9 Reposição de fábrica

Repor o aparelho para as definições de fábrica.

- Ligue a barra de som no modo ótico, mantenha premida a tecla [] na barra de som, a barra de som irá entrar em modo de reposição de fábrica e alterar para o estado standby.

MODO	PREDEFINIDO
ENTRADA	ÓTICO
Volume	30
Surround	LIGAR
Regulador	MÁX
Baixos	0
Agudos	0
EQ	Música
Auto-Ativar	DESLIGAR
Auto Standby	LIGAR

8. Funcionamento AUX/ÓTICO/HDMI ARC

- 1 Certifique-se de que o aparelho está ligado à TV ou a qualquer outro aparelho de entrada.
- 2 Pressione a tecla  repetidamente no aparelho ou no controlo remoto para selecionar ou modo **AUX, ÓTICO, HDMI ARC.**
- 3 Opere o seu equipamento áudio diretamente para as funcionalidades de reprodução.
- 4 Prima a tecla **VOL +/-** para ajustar o volume para o nível desejado.



Dica: A barra de som pode não conseguir descodificar todos os formato de áudio digital da fonte de entrada. Neste caso, a barra de som irá ficar silenciado. NÃO se trata de um defeito. Certifique-se de que a definição de áudio da fonte de entrada (por ex. televisão, consola de jogos, leitor de DVD, etc.) está definida para **PCM** ou **Dolby Digital** (Consulte o manual do utilizador do aparelho da fonte de entrada para ver os detalhes de definição de áudio) com entrada HDMI ARC / ÓTICO.

9. Funcionamento USB

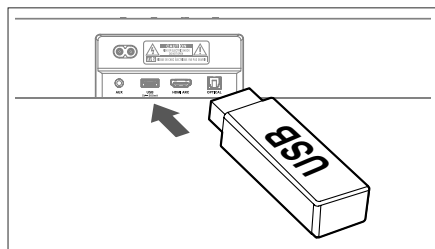
- 1 Insira um dispositivo USB.



- 2 Pressione a tecla  repetidamente no aparelho ou no controlo remoto para selecionar ou modo **USB.**
- 3 Durante a reprodução:

-
-  Iniciar, pausar ou retomar a reprodução
 -  Saltar para a faixa anterior ou seguinte
-

Dicas:

- O equipamento suporta dispositivos USB com até 32 GB de memória.
- Este equipamento pode reproduzir WAV / WMA / MP3 / FLAC.
- Este produto pode não ser compatível com determinados tipos de dispositivos de armazenamento USB.
- Se utilizar um cabo de extensão USB, um hub USB ou um leitor de cartões multifunções USB, o dispositivo de armazenamento USB pode não ser reconhecido.
- Não remova o dispositivo de armazenamento USB enquanto está a ler ficheiros.

10. Funcionamento de Bluetooth

Através de Bluetooth, ligue a Barra de som com o seu dispositivo Bluetooth (como iPad, iPhone, iPod touch, telemóvel Android ou portátil) e pode ouvir os ficheiros de áudio guardados no dispositivo através das colunas da sua Barra de som.

Emparelhar pela primeira vez

- 1 Prima a tecla (ENTRADA) no aparelho ou a tecla no controlo remoto para selecionar o modo **Bluetooth**. O indicador azul pisca lentamente e o a luz de cavalo a correr branco acende-se em movimento.
 - 2 Ative o seu dispositivo Bluetooth e selecione o modo de pesquisa.
 - 3 Selecione "**Hisense HS2100**" na lista para emparelhar. Depois da indicação áudio, o sistema está ligado com êxito e o indicador azul acende estático.
- Se quiser ligar a sua barra de som com outro dispositivo Bluetooth, mantenha premida a tecla no controlo remoto para desligar o dispositivo Bluetooth atualmente ligado. Siga os passos 2-3 para emparelhar o seu dispositivo Bluetooth.

Para desligar a função Bluetooth, pode:

- Alterar para outra função no dispositivo.
- Desativar a função do seu dispositivo Bluetooth.
- Mantenha premida a tecla , o dispositivo Bluetooth será desligado da barra de som.

Ouvir música a partir do dispositivo Bluetooth

- Se o dispositivo Bluetooth ligado suportar o Perfil de distribuição de áudio avançado (A2DP), pode ouvir a música guardada no dispositivo através da barra de som.
 - Se o dispositivo também suportar o Perfil de controlo remoto de vídeo e áudio (AVRCP), pode utilizar o controlo remoto da barra de som para reproduzir a música guardada no dispositivo.
1. Emparelhar o seu equipamento com o leitor.
 2. Reproduzir música através do seu equipamento (se suportar A2DP).
 3. Utilizar o controlo remoto fornecido para controlar a reprodução (se suportar AVRCP).



Iniciar, pausar ou retomar a reprodução



Saltar para a faixa anterior ou seguinte

Dicas:

- O alcance operacional entre a Barra de som e o dispositivo é de aproximadamente 8 metros.
- Antes de ligar um dispositivo Bluetooth® à Barra de som, certifique-se de que conhece as capacidades do dispositivo.
- Não garantimos a compatibilidade com todos os dispositivos Bluetooth®.
- Qualquer obstáculo entre o dispositivo e a Barra de som pode reduzir o alcance operacional.
- Mantenha o leitor afastado de outros dispositivos eletrónicos que possam provocar interferência.
- O leitor também será desligado quando o seu dispositivo for movido para fora do alcance operacional.

EN

FR

PT

11. Resolução de problemas

Para manter a garantia válida, nunca tente reparar você mesmo o sistema. Se encontrar problemas quando utiliza este equipamento, reveja o seguinte antes de solicitar a reparação.



Sem alimentação

- Certifique-se de que o cabo CA do equipamento está devidamente ligado.
- Certifique-se de que há corrente na tomada elétrica.
- Prima a tecla standby para ligar o equipamento.

O controlo remoto não funciona

- Antes de premir qualquer tecla de controlo da reprodução, primeiro selecione a entrada correta.
- Reduza a distância entre o controlo remoto e o equipamento.
- Insira a pilha com as polaridades (+/-) alinhadas, conforme indicado.
- Troque as pilhas.
- Direcione o controlo remoto diretamente para o sensor na frente do equipamento.

Sem som

- Certifique-se de que o aparelho não está silenciado. Prima  ou VOL+/- para retomar a audição normal.
- Prima a tecla  no aparelho ou no controlo remoto para colocar a barra de som em modo standby. Prima então novamente a tecla  para ligar a barra de som.
- Desligue a barra de som e o subwoofer da tomada elétrica e volte a ligar. Ligar a barra de som.
- Certifique-se de que a definição de áudio na fonte de entrada (por ex. TV, consola de jogos, leitor DVD, etc.) está definido para o modo PCM ou Dolby Digital enquanto utiliza a ligação digital (por ex. HDMI, ÓTICO, COAXIAL).
- O subwoofer está fora do alcance, aproxime o subwoofer da barra de som. Certifique-se de que o subwoofer está a 5 m da barra de som (quanto mais perto melhor).
- A barra de som pode ter perdido a ligação com o subwoofer. Repare os aparelhos ao seguir os passos na secção "Emparelhar o Subwoofer sem fios com a Barra de som".

- O aparelho pode não conseguir descodificar todos os formato de áudio digital da fonte de entrada. Neste caso, o aparelho irá ficar silenciado. NÃO se trata de um defeito. O dispositivo não está mudo.

Não encontro o nome Bluetooth deste equipamento no meu dispositivo Bluetooth

- Certifique-se de que a função Bluetooth está ativa no seu dispositivo Bluetooth.
- Certifique-se de que emparelhou o equipamento com o seu dispositivo Bluetooth.

A Barra de som desliga-se

- Quando o nível do sinal de entrada externa do aparelho é insuficiente, o aparelho será desligado automaticamente em 15 minutos. Aumente o nível de volume do seu dispositivo externo.

O subwoofer está em pausa ou o indicador do subwoofer não se acende.

- Desligue o cabo elétrico da tomada elétrica e volte a ligar após 4 minutos para redefinir o subwoofer.

12. Especificações

Marca	Hisense
Modelo	HS2100

Barra de som

Fonte de alimentação	100 - 240 V~ 50/60 Hz
Consumo elétrico	20 W < 0,5 W (StandBy)
USB	5 V $\overline{=}$ 500 mA Hi-Speed USB (2.0) / FAT32 / FAT16 32 G (máx.), WAV / WMA / MP3 / FLAC.
Dimensões (L x A x P)	800 x 60 x 90 mm / 31,5" x 2,4" x 3,5"
Peso líquido	1,5 kg
Sensibilidade da entrada de áudio	700 mV
Resposta de frequência	120 Hz ~ 20 kHz
Temperatura de funcionamento	0°C - 45°C

EN

FR

PT

Especificação sem fios

Versão Bluetooth / perfis Alcance de frequência Bluetooth Potência máx. de transmissão Bluetooth	V 5.3 (A2DP, AVRCP) 2400 MHz ~ 2483,5 MHz ≤ 5 dBm
Intervalo de frequência sem fios de 2,4 G Potência máx. de transmissão 2,4 G	2400 MHz ~ 2483 MHz ≤ 6 dBm
Tipo de modulação	GFSK, $\pi/4$ DQPSK

Subwoofer

Fonte de alimentação	100 - 240 V~ 50/60 Hz
Consumo elétrico	20 W < 0,5 W (StandBy)
Dimensão (L x A x P)	110 x 300 x 350 mm / 4,3" x 11,8" x 13,8"
Peso líquido	3,4 kg
Resposta de frequência	40 Hz ~ 120 Hz

Amplificador (potência de áudio máx.)

Total	240 W
Barra de som	60 W x 2
Subwoofer	120 W

Controlo remoto

Distância/Ângulo	19,7 pés (6 m) / 30°
Tipo de pilhas	AAA (1,5 V x 2)

- Design e especificações sujeitas a alterações sem aviso.

Trademarks



The Bluetooth® word mark and logos are registered trademarks owned by Bluetooth SIG, Inc. and any use of such marks by Hisense is under license. Other trademarks and trade names are those of their respective owners.



The Adopted Trademarks HDMI, HDMI High-Definition Multimedia Interface, and the HDMI Logo are trademarks or registered trademarks of HDMI Licensing Administrator, Inc. in the United States and other countries.



Manufactured under license from Dolby Laboratories. Dolby, Dolby Audio, and the double-D symbol are trademarks of Dolby Laboratories.



For DTS patents, see <http://patents.dts.com>. Manufactured under license from DTS, Inc. (for companies headquartered in the U.S./Japan/Taiwan) or under license from DTS Licensing Limited (for all other companies). DTS, Digital Surround, Virtual:X, and the DTS logo are registered trademarks or trademarks of DTS, Inc. in the United States and other countries. © 2021 DTS, Inc. ALL RIGHTS RESERVED.





SEA) HS2100_FU (EN FR PT)_V1_230627

Hisense

HS2100